

# G 시리즈

DWX600-G/DHD600-G/DWU600-G

사용 설명서

020-000654-01

The CD included with this printed manual contains an electronic copy in English. Please read all instructions before using or servicing this product.

手册中包含的光盘，带有着中文的电子副本，使用或维修本产品前，请仔细阅读所有的指示。

Le DC fourni avec ce manuel imprimé contient une copie électronique en français. S'il vous plaît lire toutes les instructions avant d'utiliser ou de réparer ce produit.

Die mit dieser gedruckten Anleitung gelieferte CD enthält eine elektronische Kopie in Englisch. Bitte lesen Sie alle Anweisungen, bevor Sie dieses Produkt verwenden oder warten.

Il CD fornito con il manuale stampato contiene una copia elettronica in lingua italiano. Si prega di leggere tutte le istruzioni prima di utilizzare o riparare questo prodotto.

この印刷されたマニュアルに同梱されております CD には、日本語での説明書が入っております。この製品を使用あるいは修理点検される際に、ご参照下さい。

매뉴얼과 함께 포함되어 있는 CD 에는 한글로 된 전자사본을 포함하고 있습니다. 본 제품을 사용 혹은 서비스하기 전에 모든 지침 사항들을 읽어 보시기 바랍니다.

Поставляемый в комплекте с документацией компакт-диск (CD) содержит электронную копию руководства пользователя на русском языке. Перед началом использования изделия или проведения сервиса пожалуйста прочтите все инструкции изложенные в руководстве.

El DC incluido con este manual impreso contiene una copia electrónica en español. Por favor, lea todas las instrucciones antes de usar o dar servicio a este producto.

## 공기

### 저작권 및 상표

© 2014 Christie Digital Systems USA, Inc. 모든 권리는 당사가 소유합니다.

모든 상표명과 제품 이름은 해당 회사의 상표 또는 등록 상표입니다.

### 규정

본 제품은 FCC 규정 제 15 부에 따라 테스트 되었으며 A 급 디지털 장치에 대한 제한사항을 준수한다는 판정을 받았습니다. 이러한 제한사항은 상업 환경에서 제품 작동 시 유해 간섭에 대한 적절한 보호를 제공하기 위해 마련된 것입니다. 본 제품은 무선 주파수 에너지를 생성, 사용 및 방출할 수 있으며, 설명서 지침에 따라 설치하고 사용하지 않을 경우 무선 통신에 유해한 간섭을 일으킬 수 있습니다. 주거 지역에서 본 제품을 작동하면 유해 간섭을 초래할 수 있으며, 이 경우 사용자는 자신의 비용으로 간섭을 수정해야 합니다.

**경고!** Christie 에서 승인하지 않은 변경 또는 수정은 제품을 사용할 수 있는 권한을 무효화 할 수 있습니다.

#### 상용 목적 - POUR USAGE COMMERCIAL UNIQUEMENT

본 장치는 FCC 규정 제 15 부를 준수합니다. 기기를 작동할 때는 다음 두 조건을 따라야 합니다. (1) 본 기기는 해로운 간섭을 일으키지 않으며 (2) 의도하지 않은 작동을 일으키는 간섭을 포함하여 어떠한 간섭도 수용해야 합니다.

본 클래스 A 디지털 장비는 CANADIAN INTERFERENCE-CAUSING EQUIPMENT REGULATIONS 의 모든 요구 사항을 준수합니다.

CET APPAREIL NUMÉRIQUE DE CLASSE A EST CONFORME AUX NORMES DÉFINIES DANS LES RÉGLEMENTATIONS CANADIENNES SUR LES APPAREILS CAUSANT DES INTERFÉRENCES RADIO (CANADIAN INTERFERENCE-CAUSING EQUIPMENT REGULATIONS, ICES-003, CLASS A).

声明 此为 A 级产品，在生活环境中，该产品可能会造成无线干扰。在这种情况下，可能需要用户对其干扰采取切实可行的措施。

이 기기는 업무용 (A 급) 으로 전자파적합등록을 한 기기이오니 판매자 또는 사용자는 이점을 주의하시기 바라며, 가정 외의 지역에서 사용하는 것을 목적으로 합니다.

---

## 일반 사항

정확하게 하기 위해 최선의 노력을 기울였으나 일부의 경우 이 설명서에 반영되지 않은 제품 또는 기능상의 변경이 있을 수 있습니다. Christie는 공지 없이 규격을 변경할 수 있습니다. 성능 규격은 일반적으로지만 적절한 작업 조건에서 제품의 유지 보수와 같이 Christie에서 통제하기 힘든 조건에 따라 달라질 수 있습니다. 성능 규격은 인쇄 시점에서 이용 가능한 정보를 기준으로 합니다. Christie는 특정 목적을 위한 적합성에 대한 묵시적 담보를 포함하지만 이에 제한되지 않는 자료에 관한 어떠한 보증도 제공하지 않습니다. Christie는 이 자료의 사용 또는 성능과 관련하여 이 설명서에 포함된 오류, 사고 또는 사고의 결과로 발생한 손상에 대해 책임지지 않습니다.

본 제품은 재활용 및 재사용이 가능한 고품질 재료 및 구성 부품을 사용하여 설계되어 제조됩니다.

**X** 기호는 제품 수명이 종료되었을 때 전기 및 전자 장비를 일반 폐기물과 분리하여 처분하는 것을 가리킵니다. 지역 규정에 따라 제품을 적절하게 폐기하십시오. 유럽 연합에서는 사용한 전기/전자 제품을 분리 수거합니다. 우리가 살고 있는 환경을 보호하십시오!

캐나다 제조 시설은 ISO 9001 및 14001 인증을 획득했습니다.

## 일반 보증서

Christie의 제한 보증에 대한 자세한 정보는 Christie 대리점에 문의하십시오. Christie의 제한 보증에 지정된 다른 제한 사항 이외의 다음의 경우 보증이 적용되지 않습니다.

- 어느 경우이든 배송 과정의 손상
- 프로젝터 램프 (Christie의 개별 램프 프로그램 정책 참조)
- 램프의 권장 수명 이상 프로젝터 램프를 사용하거나 Christie 이외의 다른 공급 업체에서 제공한 램프를 사용하여 발생한 손상
- 제품을 분배 시스템, 카메라, 비디오 테이프 레코더 등 Christie 이외의 제품과 결합하여 사용하거나 Christie 제품이 아닌 인터페이스 장치를 사용하여 발생한 고장
- 오용, 잘못된 전원 공급 장치, 사고, 화재, 번개, 지진 또는 다른 천재지변으로 인한 손상
- Christie의 공인 수리 서비스 제공 업체 이외의 업체에서 작업한 경우 잘못된 설치/정렬 또는 제품 개조로 인한 손상
- LCD 프로젝터의 경우, 지정된 보증 기간은 LCD 프로젝터를 “정상적으로 사용”한 경우에만 적용됩니다. “정상적인 사용”은 LCD 프로젝터를 일주일에 5일, 하루에 8시간 사용하지 않는 것을 의미합니다. “정상적인 사용” 이상 LCD 프로젝터를 사용하는 경우, 6,000시간 이상 작동하면 이 보증서에 따른 제품 보증이 종료됩니다.
- 정상적인 마모로 인한 고장

## 예방 정비

예방 정비는 제품을 지속적으로 올바르게 사용하기 위한 중요한 작업입니다. 제품에 관련된 특정 한 유지 관리 항목은 유지 관리 단원을 참조하십시오. Christie에서 지정한 유지 관리 일정에 따라 요구하는 대로 유지 관리하지 않을 경우 보증이 취소됩니다.

1. 안전	
2. 제품 소개	
2.1 프로젝터 구성요소.....	2-1
2.2 내장형 키보드.....	2-4
2.3 입력 / 출력 (I/O) 패널.....	2-5
2.4 리모컨.....	2-6
2.5 LED 상태 표시등.....	2-8
3. 설치	
3.1 컴퓨터에 연결.....	3-1
3.2 비디오 장비에 연결.....	3-2
3.3 프로젝터 켜기.....	3-3
3.4 프로젝터 끄기.....	3-3
3.5 프로젝터의 위치 조정.....	3-4
3.6 렌즈 오프셋 계산.....	3-5
3.7 렌즈 제거 및 설치.....	3-11
3.8 케이블 커버 설치.....	3-12
4. 작동	
4.1 크기 및 위치 메뉴.....	4-2
4.2 이미지 설정 메뉴.....	4-7
4.3 구성 메뉴.....	4-10
4.4 램프 메뉴.....	4-15
4.5 상태 메뉴.....	4-16
4.6 입력 스위치 및 PIP 메뉴.....	4-19
4.7 언어 메뉴.....	4-21
4.8 테스트 패턴 메뉴.....	4-21
4.9 웹 사용자 인터페이스.....	4-22
4.9.1 로그인.....	4-22
4.9.2 주요 탭이 있는 페이지 - 일반.....	4-22
4.9.3 주요 탭이 있는 페이지 - 상태.....	4-23
4.9.4 주요 탭이 있는 페이지 - 렌즈.....	4-24
4.9.5 네트워크.....	4-24
4.9.6 도구.....	4-27
4.9.8 페이지 정보.....	4-28
4.10 Christie Presenter.....	4-29
4.10.1 프로젝터에 연결하기.....	4-29
4.10.2 Christie Presenter 소프트웨어 설치.....	4-30
4.10.3 Christie Presenter 사용법.....	4-32
4.11 카드 리더 작업.....	4-37
4.12 램프 설치.....	4-41
5. 문제 해결	
6. 규격	
6.1 입력.....	6-1
6.2 PIP/PBP 적합성.....	6-4
6.3 키 기능.....	6-5
6.4 구성 부품 목록.....	6-6
6.5 옵션 부속품.....	6-6
6.6 규격.....	6-7

6.7 미국 연방통신위원회 (FCC) 경고 ..... 6-8  
6.8 OSD 트리 ..... 6-9  
6.9 사전설정 모드 표 ..... 6-17

# 1. 안전

프로젝터를 사용하기 전에 이 설명서 전체를 모두 읽고 모든 경고와 주의 사항을 이해하십시오.

**▲ 경고**

- 램프가 켜져 있는 동안 프로젝터의 렌즈를 들여다보지 마십시오. 밝은 조명에 의해 눈이 영구적으로 손상될 수 있습니다.
- 화재나 감전의 위험을 줄이려면 본 프로젝터를 비나 물기에 노출하지 마십시오.
- 프로젝터를 열거나 분해하지 마십시오. 감전의 원인이 될 수 있습니다.
- 램프 교체 시, 프로젝터를 냉각시키고 모든 교체 지침을 따르십시오.
- 프로젝터를 끄고 냉각될 때까지 **180 초**를 기다린 다음 프로젝터를 전원에서 분리하십시오.
- 점화 단계에서 램프를 냉각하면 점화되지 않을 수 있습니다. 램프 수명을 연장하려면, 성공적으로 점화된 다음 최소 5 분 동안 램프 버닝을 유지하십시오.
- 램프의 수명이 거의 끝날 때면, “전체 전원 작동 시 램프 수명이 끝나갑니다” 메시지가 화면에 표시됩니다. 경고 메시지가 표시되면 램프를 교체하십시오.
- 모든 설치 및 유지 관리 절차는 **Christie** 의 공인된 서비스 기술자가 수행해야 합니다.
- 프로젝터의 응집된 광선으로부터 연소 가능한 모든 물질을 멀리하십시오.
- 모든 케이블은 뜨거운 표면에 닿거나 뽕히거나 걸려 넘어지지 않는 장소에 설치하십시오.

- 수리 또는 청소하기 전에 항상 프로젝터의 전원을 끄고 모든 전원을 분리하십시오 .
- 디스플레이 함체를 닦을 때는 중성 세제에 적신 부드러운 헝겊을 사용하십시오 .
- 제품을 장시간 사용하지 않을 때에는 AC 콘센트에서 전원 플러그를 뽑아 두십시오 .
- 프로젝터는 다음 환경에서 작동하십시오 .
  - 동작 온도 범위 : 5° C - 35° C
  - 보관 온도 범위 : -10° C - 60° C
  - 습도 범위 : 상대 습도 5% - 80 % ( 최대 ), 비응결
  - 동작 고도 : 최대 10,000 피트
- 제공하는 AC 전원 코드만 사용하십시오 . AC 공급 전압과 코드가 지정된 전압과 지역의 전력 범위 내에 있지 않는 경우 작동하지 마십시오 .
- 렌즈를 설치하기 전에 프로젝터의 렌즈 조리개에서 렌즈 플러그를 뽑으십시오 . 먼지와 이물질로부터 광 구성 부품을 보호하기 위해 운송하는 동안 렌즈 플러그를 보관하십시오 .
- 프로젝터의 통풍구를 막지 마십시오 .
- 프로젝터를 닦을 때 연마성 세제 , 왁스 또는 용매를 사용하지 마십시오 .
- 전원 코드에 물건이 닿지 않게 하십시오 .



## 2. 제품 소개

이 설명서에서 지정하는 제품은 고휘도, 고해상도 원-칩 수는 램프 기반 프로젝터입니다. 이 프로젝터는 WXGA, HD 및 WUXGA 해상도로 이용할 수 있습니다. 프로젝터는 Texas Instruments 의 DLP® (Digital Light Processing) 기술을 사용합니다. 프로젝터는 기본적으로 고정 설비 시장을 겨냥한 제품입니다.

### 2.1 프로젝터 구성요소

정면도

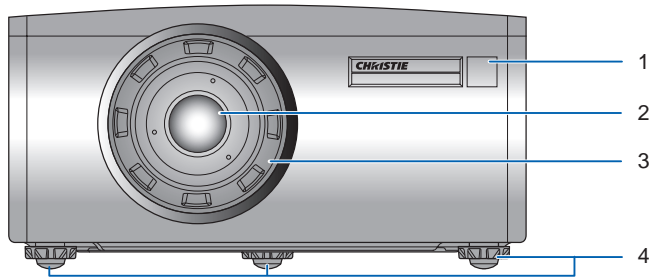

번호	부품 이름	설명
1	전면 IP 센서	IR 리모컨으로 신호를 수신합니다. 프로젝터와 중단 없는 통신을 위해 센서에 대한 신호 경로가 방해를 받지 않도록 하십시오.
2	투사 렌즈	자동 렌즈 제어 및 조정을 허용합니다. 수평 및 수직 오프셋, 줌, 초점.
3	렌즈 링	렌즈 모터와 메커니즘을 보호합니다. 렌즈를 삽입하거나 제거하기 위해 제거합니다.
4	높낮이 조절 다리	다리를 높이거나 낮춰 프로젝터의 수평을 맞춥니다.

후면도

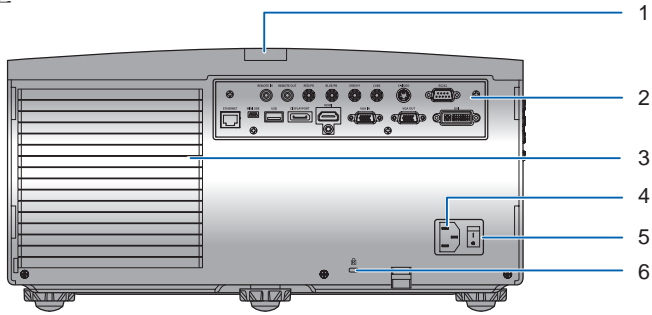

번호	부품 이름	설명
1	후면 IR 센서	IR 리모컨으로 신호를 수신합니다. 프로젝터와 중단 없는 통신을 위해 신호 경로가 방해받지 않도록 하십시오.
2	입력/출력 (I/O) 패널	프로젝터를 외부 장치에 연결합니다.
3	냉각 공기 통풍구 (배기)	프로젝터가 과열되지 않도록 이 통풍구가 방해받지 않도록 하십시오.
4	AC 입력	제공된 전원 어댑터에 연결합니다.
5	전원 버튼	전원 버튼을 눌러 전원을 켭니다.
6	첸싱턴 잠금 장치	작업 탁자, 테이블 등에 프로젝터를 고정하는 데 사용됩니다.

좌측면도

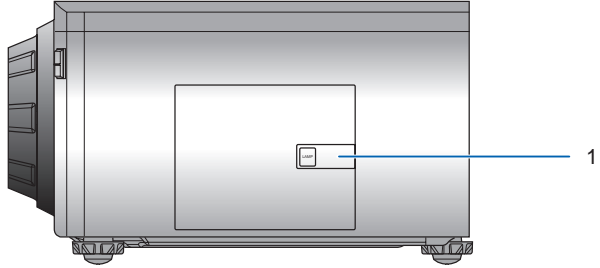

우측면도

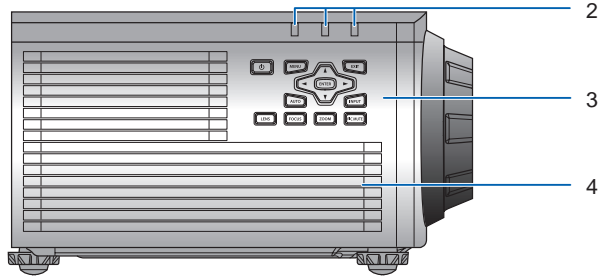

번호	부품 이름	설명
1	램프 도어	램프 모듈에 액세스하는 데 램프 도어를 사용합니다.
2	LED 상태 표시등	프로젝터의 상태를 표시합니다. 왼쪽에서 오른쪽으로 : 램프, 상태 및 영상 소거.
3	내장형 키보드	프로젝터를 제어합니다.
4	냉각 공기 통풍구 (흡기)	프로젝터가 과열되지 않도록 이 통풍구가 방해받지 않도록 하십시오.

2.2 내장형 키보드

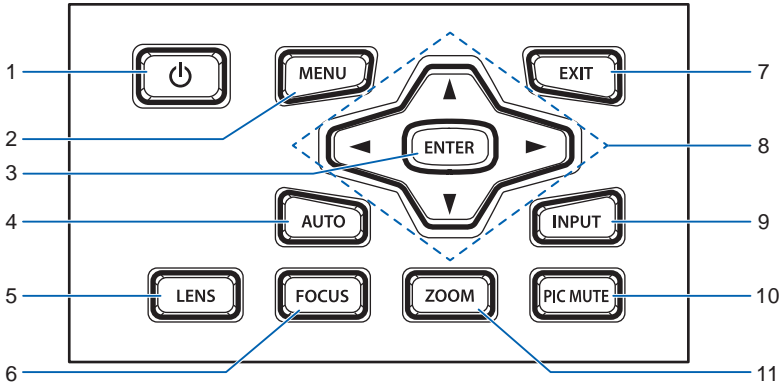

번호	키 이름	설명
1	전원	프로젝터를 켜거나 끕니다.
2	Menu	메뉴 표시
3	Enter	선택 확인
4	Auto	이미지를 자동으로 최적화합니다.
5	Lens	렌즈의 수평 또는 수직 오프셋 설정 조정
6	Focus	초점 조절
7	Exit	이전 단계로 돌아가거나 최상위 메뉴인 경우 메뉴를 종료합니다.
8	화살표 키	<ul style="list-style-type: none"> <li>• 상향 또는 하향 설정을 조절합니다.</li> <li>• 메뉴를 탐색합니다.</li> </ul>
9	Input	기본 또는 PIP/PBP 이미지 입력을 선택합니다.
10	Picture Mute	비디오 이미지를 표시하거나 비웁니다.
11	Zoom	줌 조절

**2.3 입력 / 출력 (I/O) 패널**

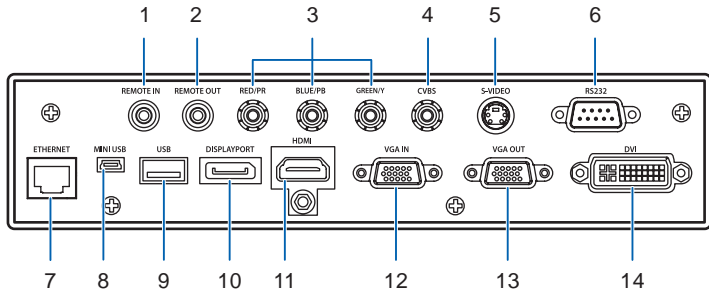

번호	커넥터 이름	번호	커넥터 이름
1	리모컨 입력	8	미니 USB
2	리모컨 출력	9	USB 타입 A
3	컴포넌트 입력	10	디스플레이 포트
4	CVBS	11	HDMI
5	S- 비디오	12	VGA IN
6	RS232	13	VGA OUT
7	Ethernet	14	DVI

2.4 리모컨

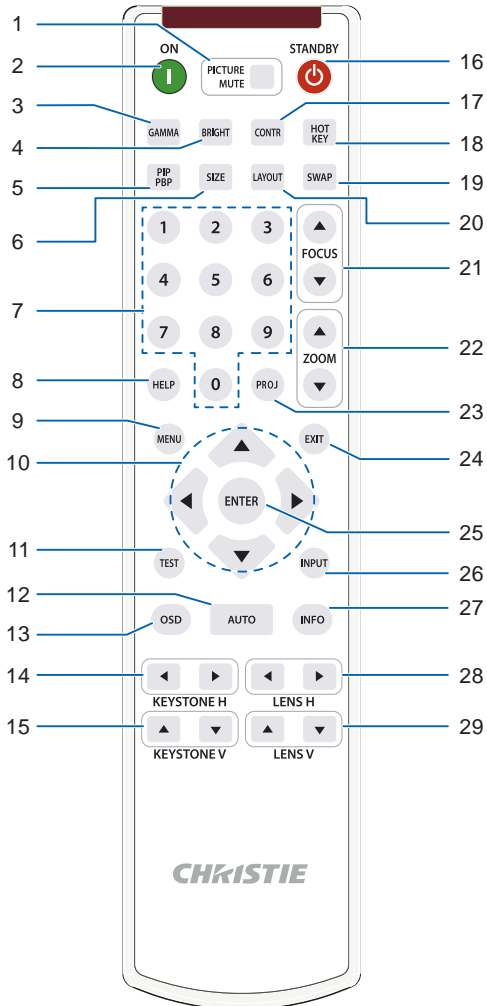

번호	키 이름	설명
1	Picture Mute	비디오 이미지를 표시하거나 비웁니다.
2	전원 켜기	프로젝터를 켭니다.
3	Gamma	중간 범위 수준을 조절합니다.
4	Bright	이미지 밝기를 조절합니다.
5	PIP/PBP	PIP/PBP 를 켜거나 끕니다.
6	Size	PIP/PBP 크기를 조절합니다.
7	숫자 키	채널, 값 등의 숫자를 입력합니다.
8	Help	상황에 맞는 도움말을 표시합니다.
9	Menu	메뉴 표시
10	화살표 키	<ul style="list-style-type: none"> <li>상향 또는 하향 설정을 조절합니다.</li> <li>메뉴를 탐색합니다.</li> </ul>
11	Test	테스트 패턴을 표시합니다.
12	Auto	이미지를 자동으로 최적화합니다.
13	OSD	메뉴를 숨기거나 표시하기 위해 사용합니다.
14	Keystone H	수평 키스톤을 조절합니다.
15	Keystone V	수직 키스톤을 조절합니다.
16	Standby	프로젝터를 끕니다.
17	Contrast	명암 차이를 조절합니다.
18	Hot-key	미리 설정한 키를 빠르게 선택합니다.
19	스왑	기본 이미지와 PIP/PBP 이미지를 교체합니다.
20	Layout	PIP/PBP 레이아웃을 조절합니다.
21	Focus	초점을 조절하여 이미지 선명도를 원하는 만큼 향상시킵니다.
22	Zoom	이미지를 원하는 크기로 확대하거나 축소합니다.
23	Proj Key	원격 ID 를 변경합니다. Proj 키를 누른 다음 1 ~ 9 사이의 수를 눌러 ID 를 지정합니다. PROJ 를 누른 다음 숫자 0 을 눌러 유니버설 원격 ID 로 돌아갑니다.
24	Exit	이전 단계로 돌아가거나 최상위 메뉴인 경우 메뉴를 종료합니다.
25	Enter	<ul style="list-style-type: none"> <li>강조 표시된 메뉴 항목을 선택합니다.</li> <li>값을 변경하거나 적용합니다.</li> </ul>
26	Input	기본 또는 PIP/PBP 이미지 입력을 선택합니다.
27	Info	소스 이미지 정보를 표시합니다.
28	Lens H	수평 렌즈 이동 - 이미지의 위치를 수평으로 조절합니다.
29	Lens V	수직 렌즈 이동 - 이미지의 위치를 수직으로 조절합니다.

## 2.5 LED 상태 표시등

LED 상태 표시등은 프로젝터의 오른쪽에 위치합니다. 각 LED 에 대한 정의는 다음과 같습니다.

- 램프 LED

LED 상태	프로젝터 상태
빨간색 ( 빠르게 깜박임 )	램프 점등에 5 번 실패 ( 점등 시도를 중단합니다 ) 램프가 예기치 않게 꺼졌습니다 ( 시스템이 냉각 상태로 들어갑니다 )
노란색 ( 깜박임 없음 )	램프 수명이 만료되었으며 램프를 교체해야 합니다. ( 또한 프로젝터 시동시에 램프 교체 OSD 메시지가 나타납니다 )
녹색 ( 깜박임 없음 )	램프가 켜지고 정상적으로 작동합니다.
녹색 ( 빠르게 깜박임 )	프로젝터 램프가 켜집니다.
끄기	램프 꺼짐

- 상태 LED

LED 상태	프로젝터 상태
끄기	프로젝터가 꺼진 상태 ( AC 플러그를 꽂지 않음 )
꺼졌으나 키보드 LED 는 켜집니다.	프로젝터 대기 중 ( AC 플러그를 꽂음 )
녹색 ( 깜박임 없음 )	프로젝터에 전원이 들어 왔으며 정상 작동됩니다.
황색으로 깜박거림	프로젝터가 냉각 모드 또는 시작 모드에 있습니다.
녹색 / 황색으로 깜박임	프로젝터 업데이트 중
빨간색 ( 빠르게 깜박임 )	팬 장애
빨간색 ( 깜박임 없음 )	과열
녹색 ( 매우 빠르게 깜박임 )	프로젝터 통신 ( EEPROM 읽기 / 쓰기 )



- 영상 소거 LED

LED 상태	프로젝터 상태
녹색	영상 소거가 꺼짐 - 이미지가 표시됨
노란색	영상 소거가 켜짐 - 이미지가 검은색으로 표시됨

### 3. 설치

#### 3.1 컴퓨터에 연결

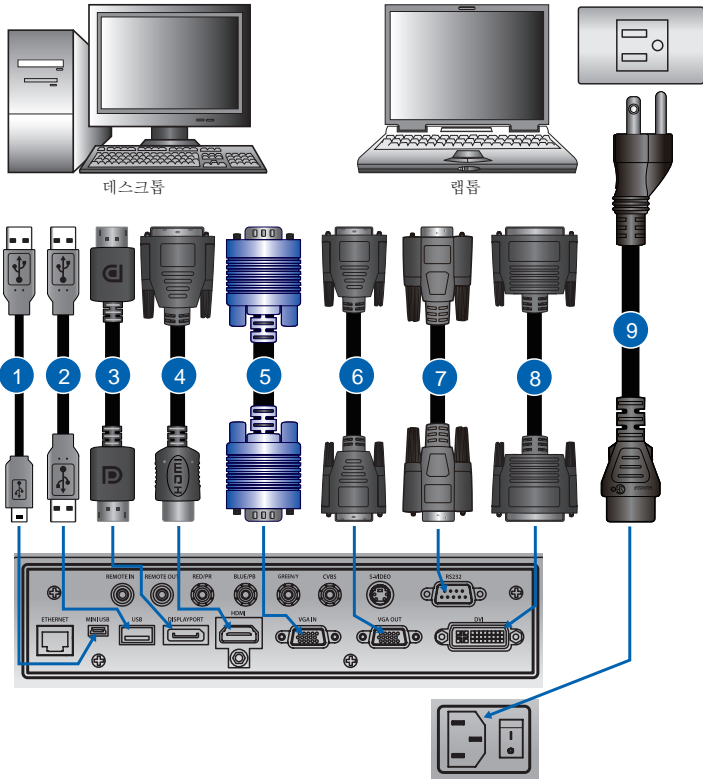

번호	커넥터 이름	번호	커넥터 이름	번호	커넥터 이름
1	USB 타입 B 미니 케이블	4	HDMI 케이블	7	RS232 케이블
2	USB 타입 A 케이블	5	VGA 입력 케이블	8	DVI 케이블
3	DisplayPort 케이블	6	VGA 출력 케이블	9	전원 코드

**참고 :**

- ❖ 다양한 장치를 연결하는 케이블 / 커넥터를 표시하는 다이어그램입니다.
- ❖ 각 국가의 애플리케이션이 다르므로 일부는 그림과 다를 수 있습니다.
- ❖ 다이어그램은 설명용이며 프로젝트에 제공되는 액세서리를 가리키는 것은 아닙니다.

3.2 비디오 장비에 연결

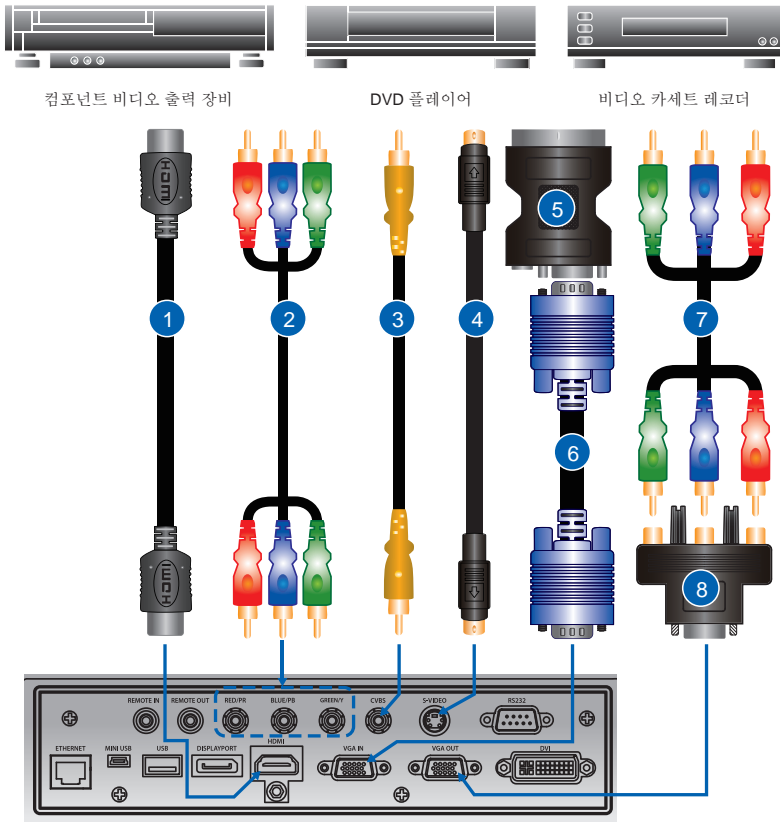

번호	커넥터 이름	번호	커넥터 이름	번호	커넥터 이름
1	HDMI 케이블	4	S- 비디오 케이블	7	3 RCA 컴포넌트 케이블
2	컴포넌트 (YPbPr) 케이블	5	VGA - RGB SCART	8	15 핀 - 3 RCA 컴포넌트 /HDTV 어댑터
3	CVBS 케이블	6	VGA 입력 케이블		

참고 :

- ❖ 다양한 장치를 연결하는 케이블 / 커넥터를 표시하는 다이어그램입니다.
- ❖ 각 국가의 애플리케이션이 다르므로 일부는 그림과 다를 수 있습니다.
- ❖ 다이어그램은 설명용이며 프로젝트에 제공되는 액세스리를 가리키는 것은 아닙니다.

### 3.3 프로젝터 켜기

1. 전원 코드와 신호 케이블이 단단히 연결되어 있는지 확인합니다. 내장형 키패드에 있는 전원 버튼이 켜집니다. ❶
2. 리모컨의 “**ON**” 을 누르거나 내장형 키보드의 “**⏻**” 을 눌러 램프를 켭니다. 상태 LED 가 노란색으로 느리게 깜박입니다. ❷  
약 10 초 후에 시작 화면이 표시됩니다.
3. 소스를 켭니다. 리모컨의 입력 키를 눌러 입력 소스 (VGA, BNC, HDMI, 컴포넌트, S-비디오 또는 컴포짓 비디오) 를 선택합니다. ❸
4. 프로젝터가 선택된 소스를 인식하여 이미지를 표시합니다.

**참고 :**

❖ 프로젝터를 처음 사용하는 경우, 시작 화면이 표시된 후 메인 메뉴에서 기본 언어를 선택할 수 있습니다.

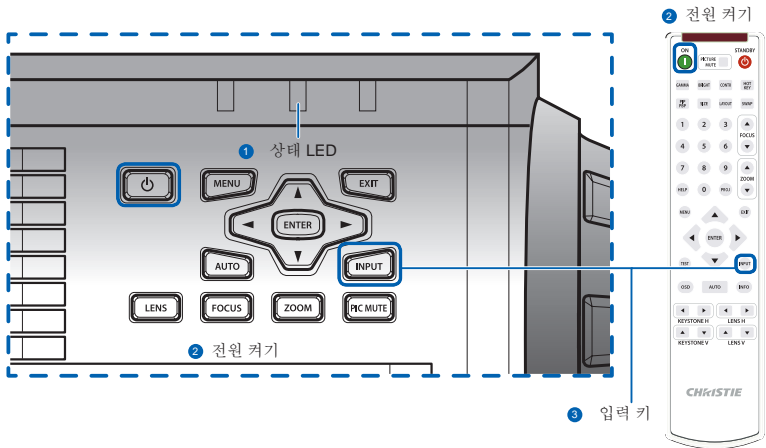

### 3.4 프로젝터 끄기

1. 내장형 키보드 또는 리모컨에서 “**⏻**” 를 눌러 프로젝터를 끕니다. 표시되는 이미지 위에 경고 메시지가 표시됩니다.
2. 선택한 내용을 확인하려면 “**⏻**” 를 다시 누릅니다. “**⏻**” 를 다시 누르지 않으면 10 초 후에 경고 메시지가 사라집니다.

### 3.5 프로젝터의 위치 조정

프로젝터를 어디에 위치시킬 것인지 선택할 때 화면의 크기 및 모양, 전원 콘센트 위치 및 프로젝터와 나머지 장비 사이의 거리를 고려하십시오. 다음의 일반 지침을 따르십시오.

- 프로젝터를 화면에 수직으로 평평한 표면에 놓습니다. 프로젝터 (및 표준 렌즈) 는 프로젝터 화면으로부터 적어도 3 피트 (0.9m) 떨어져야 합니다.
- 프로젝터를 화면으로부터 원하는 거리에 두십시오. 투사된 이미지의 크기는 프로젝터 렌즈와 화면의 거리, 줌 설정 및 비디오 형식에 의해 결정됩니다.
- 고정식 단초점 렌즈의 경우, 기본 각도에서 이미지가 종료됩니다. 그러나, 렌즈 이동 기능을 통해 이미지 오프셋을 변경할 수 있습니다.
- 렌즈 투사비 :
  - 렌즈 1.22~1.53 (WU/HD)
  - 렌즈 0.95~1.22 (WU/HD)
  - 렌즈 1.52~2.92 (WU/HD)
  - 렌즈 1.28-1.61 (WX)
  - 렌즈 1.0-1.28 (WX)
  - 렌즈 1.6-3.07 (WX)
- 프로젝터를 옆으로 20 도 이상 회전시키지 마십시오.
- 프로젝터를 한쪽으로 기울인 채 이미지를 투사하지 마십시오.

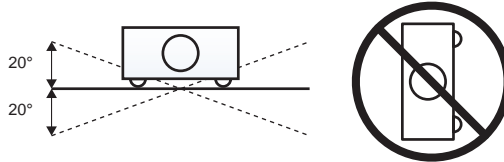

- 360 도 작동 (가장 넓은 축만)

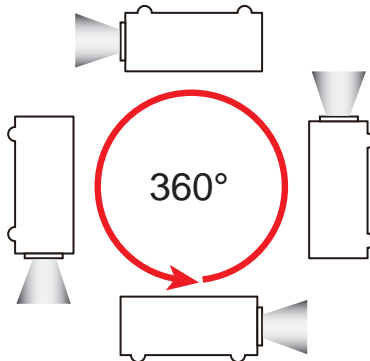

### 3.6 렌즈 오프셋 계산

- 프로젝트의 수직 이미지 오프셋 (이동) 범위는 +/-100% (WXGA/WUXGA) 및 +/-120% (HD) 입니다. 프로젝트의 수평 이미지 오프셋 (이동) 범위는 +/-20% (WXGA/HD/WUXGA) 입니다.
- 렌즈 오프셋 계산 방법은 산업 표준을 준수합니다.  
수직 렌즈 오프셋의 예 :
  - 0% 오프셋 (또는 축) 에서 이미지의 중심은 렌즈의 중심에 있어서, 이미지가 렌즈 중심의 위에 반 아래에 반 표시됩니다.
  - +100% 오프셋에서 이미지의 전체 (또는 100%) 가 렌즈 중심의 위에 표시됩니다.
  - 오프셋의 % 는 이미지 크기를 반으로 줄이기 위해 위 / 아래로 이동하는 픽셀 수의 비율로 계산합니다. WUXGA 에 대한 예제 :
    - ▶ 600 픽셀 위로 이동은  $600/600 * 100\% = 100\%$  의 오프셋
    - ▶ 600 픽셀 아래로 이동은  $-600/600 * 100\% = -100\%$  의 오프셋
    - ▶ 720 픽셀 위로 이동은  $720/600 * 100\% = 120\%$  의 오프셋
    - ▶ 240 픽셀 위로 이동은  $240/600 * 100\% = 40\%$  의 오프셋

WUXGA 프로젝터 :

수직 이미지 오프셋 : 0% 오프셋 (WUXGA)

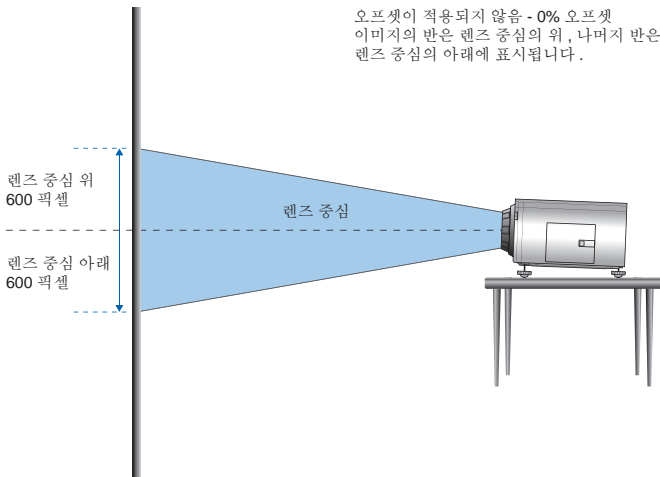

수직 이미지 오프셋 : 100% 오프셋 (WUXGA)

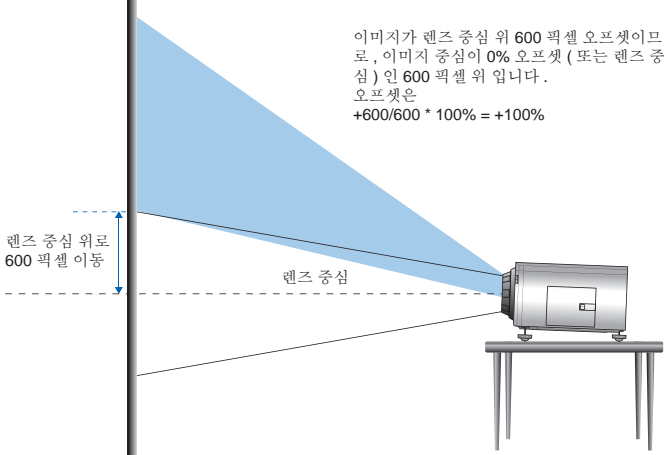

수직 이미지 오프셋 : -100% 오프셋 (WUXGA)

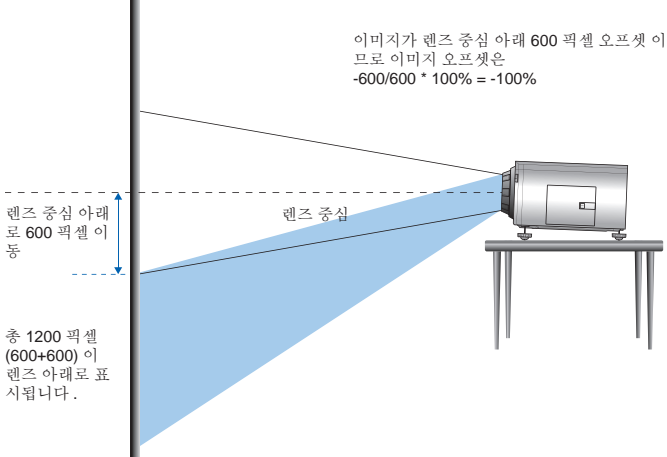

HD 프로젝터 :

수직 이미지 오프셋 : 0% 오프셋 (HD)

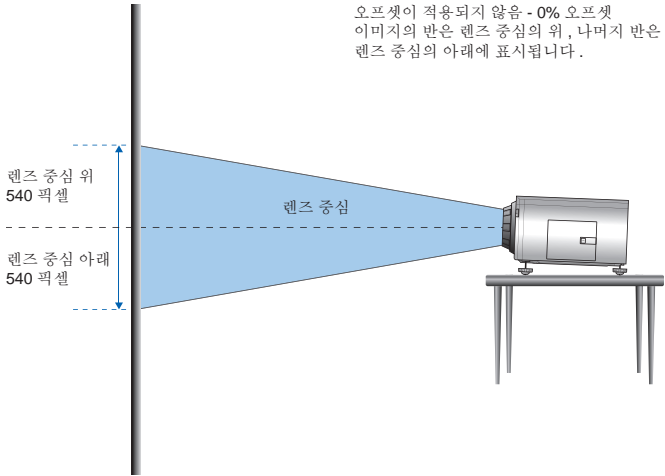

수직 이미지 오프셋 : 120% 오프셋 (HD)

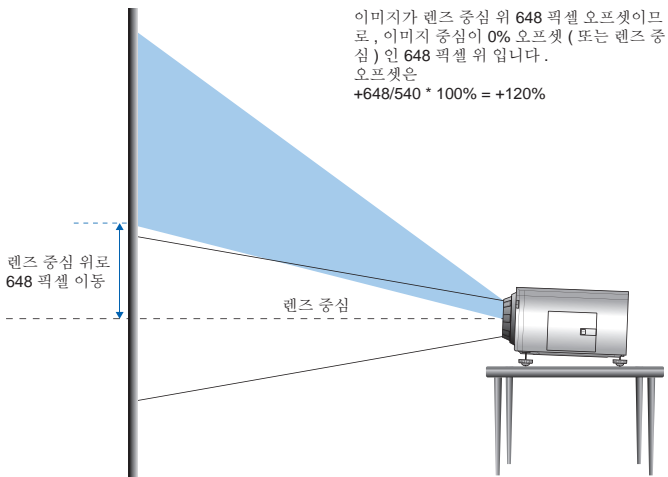



수직 이미지 오프셋 : -120% 오프셋 (HD)

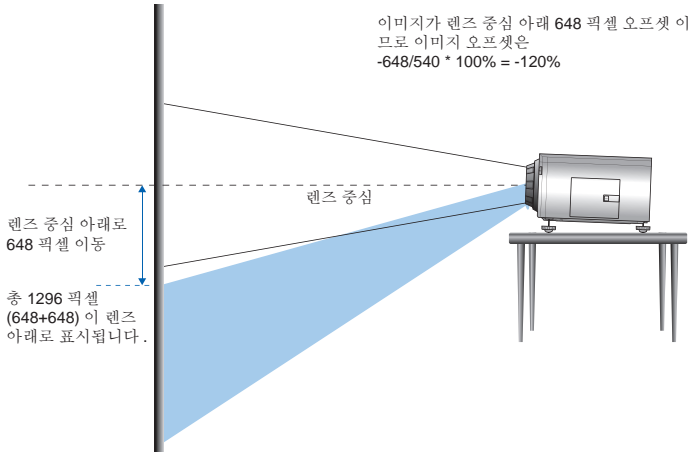

수평 이미지 오프셋 : +/-20% 오프셋

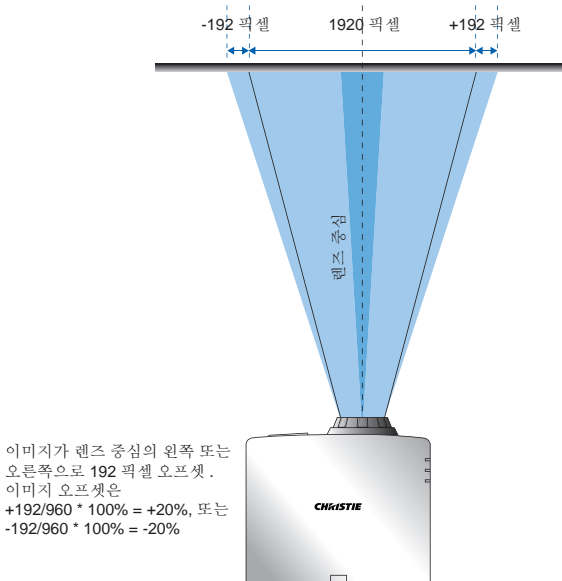

WXGA 프로젝터 :

수직 이미지 오프셋 : 0% 오프셋 (WXGA)

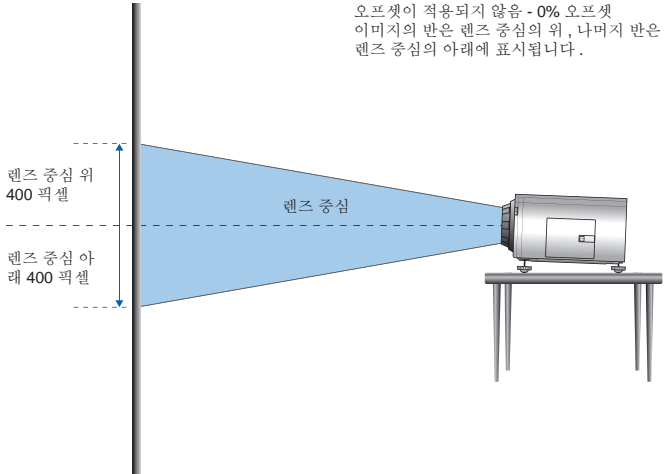

수직 이미지 오프셋 : 100% 오프셋 (WXGA)

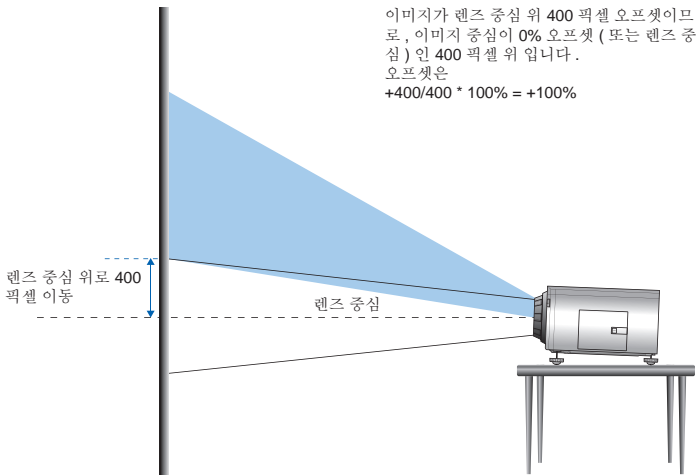

수직 이미지 오프셋 : -100% 오프셋 (WXGA)

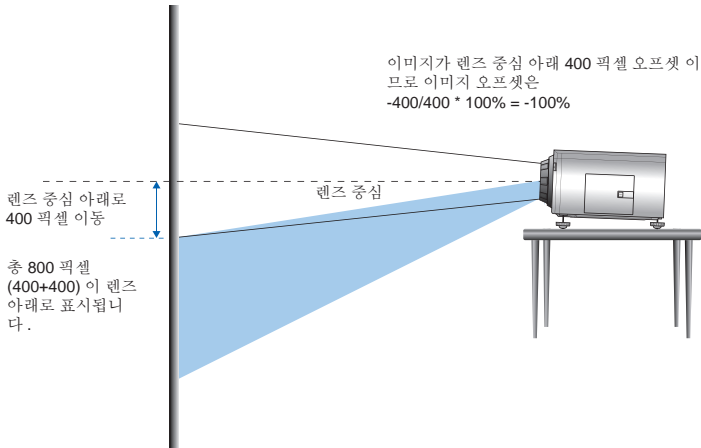

수평 이미지 오프셋 : +/-20% 오프셋

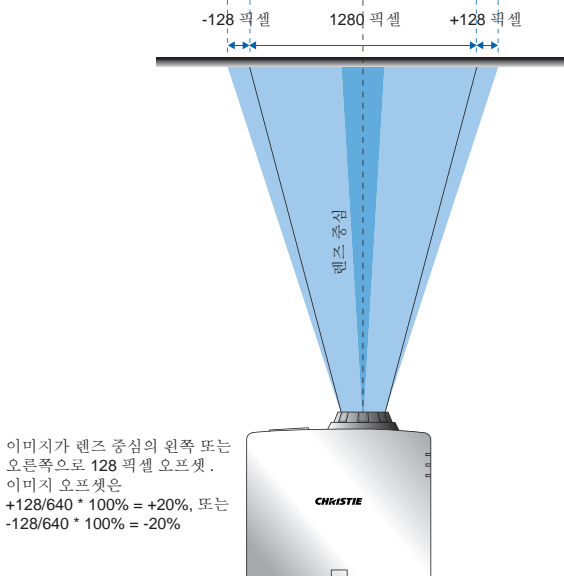

### 3.7 렌즈 제거 및 설치

렌즈를 설치한 후 프로젝터를 조작할 때, 손상을 방지할 수 있도록 전면 렌즈 뚜껑이 렌즈 위에 위치하는지 확인하십시오. 프로젝터를 운반하거나 이동할 때 렌즈를 만지지 마십시오. 프로젝터 내의 렌즈, 새시 또는 다른 기계 부품이 손상될 수 있습니다.

#### 설치 단계 :

1. **렌즈 중심 :** 렌즈가 중심 위치 또는 가까이 있는지 확인하십시오. 높은 수치의 오프셋일 때 렌즈를 제거하면 렌즈 조립 시 파손될 수 있습니다. 프로젝터의 전원을 켜는 동안 수평 또는 수직 버튼을 눌러 렌즈를 중심으로 맞춘 다음 **Enter** 를 누르십시오.
2. **프로젝터 끄기 :** 프로젝터를 끕니다.
3. **프로젝터가 냉각될 때까지 기다리기 :** 렌즈를 교체하기 전에 프로젝터를 냉각시켜 대기 모드로 전환하십시오. 프로젝터가 냉각된 후 렌즈를 교체하기 전에 전원 코드를 분리합니다.
4. **렌즈 제거 :** 렌즈 링 커버를 제거합니다.  
렌즈를 1/4 정도 시계 반대방향으로 돌려 잠금을 해제합니다. 프로젝터의 앞으로 렌즈를 제거합니다.

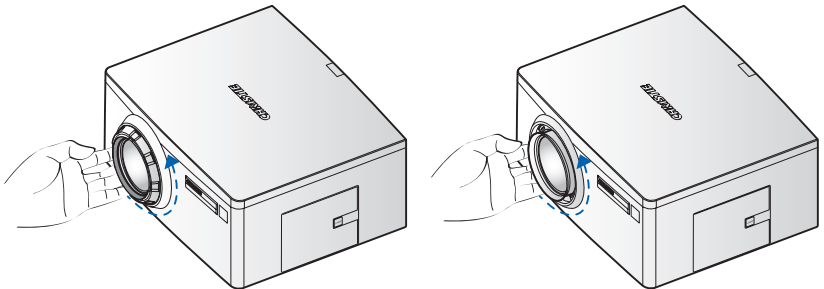

5. **새 렌즈 설치 :** 렌즈 어셈블리를 돌리지 않고 똑바로 렌즈 마운트에 완전히 삽입합니다. 렌즈 캡을 시계 방향으로 돌려 렌즈를 제자리에 넣고 잠급니다.

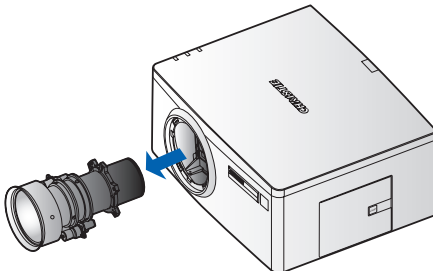

### 3.8 케이블 커버 설치

1. 케이블 커버를 돌려 2 개의 가이드 핀을 가이드 구멍에 넣습니다.
2. 케이블 커버의 양쪽 하단 모서리를 누른 채로 시트 클립을 프로젝터 케이스에 삽입합니다.

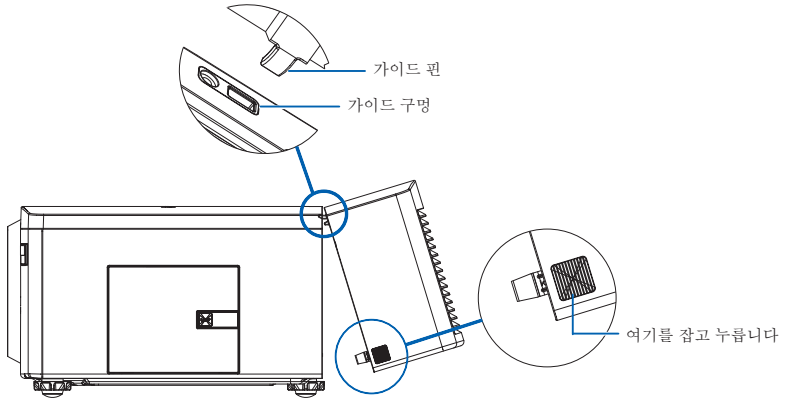

## 4. 작동

프로젝터에는 이미지를 조정하고 다양한 설정을 변경할 수 있는 다국어 OSD 메뉴가 있습니다.

- 대다수 프로젝터 제어는 프로젝터 메뉴 시스템으로부터 접근할 수 있습니다. 여러 가지 관련 기능 그룹이 있으며 각 그룹은 아래와 같이 메인 메뉴에서 선택할 수 있습니다. 리모컨 위 또는 프로젝터 뒤에 있는 내장형 키보드의 MENU 버튼을 눌러 메인 메뉴를 엽니다.
- 화살표 키를 사용하여 메뉴를 탐색하면서 설정을 위로 또는 아래로 조절합니다.
- ENTER 를 눌러 강조 표시된 메뉴 항목을 선택하거나 값을 변경하거나 적용합니다.
- 메뉴에서 조절할 다음 항목을 선택하고 위의 설명을 따라 조절합니다.
- EXIT 을 눌러 이전 메뉴로 돌아가거나 최상위 메뉴인 경우 메뉴를 종료합니다.

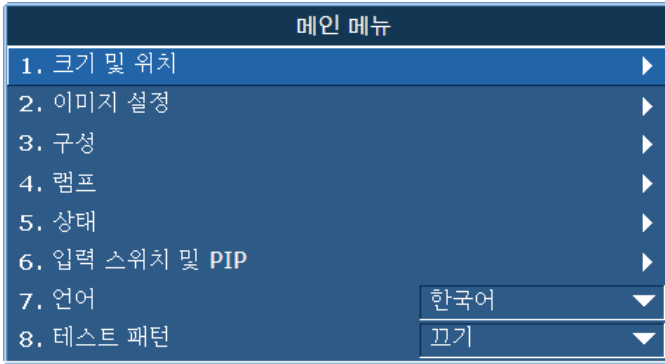

4.1 크기 및 위치 메뉴

크기 및 위치	
1. 크기 사전설정	자동 ▼
2. 오버스캔	끄기 ▼
3. 픽셀 트랙	50 <input type="range"/>
4. 픽셀 위상	50 <input type="range"/>
5. 수평 위치	50 <input type="range"/>
6. 수직 위치	50 <input type="range"/>
7. 디지털 수평 줌	100 <input type="range"/>
8. 디지털 수직 줌	100 <input type="range"/>
9. 디지털 수평 이동	50 <input type="range"/>
10. 디지털 수직 이동	50 <input type="range"/>
11. 도형 보정	끄기 ▼
12. 자동 이미지	

크기 사전설정

감지된 크기로 이미지를 표시하거나 높이, 너비 또는 두 가지 모두 최대화하여 이미지 크기를 다시 조정하거나 원래의 가로 세로 비율을 유지하면서 크기를 가능한 최대화합니다.

- 자동 : 감지된 크기로 표시합니다.
- 원래 : 본래의 해상도로 표시합니다.
- 4:3 : 가로 세로 비율을 4:3 으로 유지합니다.
- 편지함 : 상단과 하단을 검은색 경계선을 사용하여 표시합니다.
- 전체 크기 : 화면 전체를 채웁니다 (소스에 관계 없음)
- 전체 너비 : 전체 화면 너비에 맞추며 가로 세로 비율을 유지합니다.
- 전체 높이 : 전체 화면 높이에 맞추며 가로 세로 비율을 유지합니다.
- Custom : 표시된 이미지를 자르지 않고 화면을 수직이나 수평으로 늘립니다.

오버스캔

이미지 주변의 잡음을 제거합니다. 오버스캔 줌은 이미지를 원래 크기에서 6% 확대합니다. 오버스캔 자르기는 원래 이미지의 네 가장자리에서 현재 픽셀의 6%를 잘라냅니다.

픽셀 트랙

아날로그 RGB 신호만 해당. 픽셀 트랙킹이 불충분하면 전체 이미지가 일정하게 깜박이거나 수직 줄 또는 떠무늬가 흐릿하게 나타납니다. 픽셀 트랙킹이 올바르게 이루어지면 이미지 품질이 화면 전체에서 일정하게 유지되고 가로 세로 비율이 유지되며 픽셀 위상이 최대화될 수 있습니다.

픽셀 위상

아날로그 RGB 신호만 해당. 픽셀 트래킹을 최적화한 후, 이미지가 희미하게 보이거나 잡음이 있는 경우 픽셀 위상을 조절합니다. 픽셀 위상은 유입되는 신호에 대한 픽셀 샘플링 클럭을 조절할 수 있습니다.

수평 위치

이용 가능한 픽셀 영역 내에서 이미지를 왼쪽 또는 오른쪽으로 이동합니다.

수직 위치

이용 가능한 픽셀 영역 내에서 이미지를 위쪽 또는 아래쪽으로 이동합니다.

디지털 수평 줌

프로젝터의 디스플레이 영역 크기를 수평으로 조절합니다. 이 설정을 사용하여 디스플레이 영역의 크기를 다시 조정할 경우, 디지털 수평 이동 및 디지털 수직 이동 설정을 변경하면 디스플레이 영역이 이동할 수 있습니다.

디지털 수직 줌

프로젝터의 디스플레이 영역 크기를 수직으로 조절합니다. 이 설정을 사용하여 디스플레이 영역의 크기를 다시 조정할 경우, 디지털 수평 이동 및 디지털 수직 이동 설정을 변경하면 디스플레이 영역이 이동할 수 있습니다.

디지털 수평 이동

디지털 줌 설정을 통해 디스플레이 영역 크기를 변경한 경우 디지털 영역을 수평으로 이동합니다.

디지털 수직 이동

디지털 줌 설정을 통해 디스플레이 영역 크기를 변경한 경우 디지털 영역을 수직으로 이동합니다.

도형 보정

“도형 보정”은 드롭다운 목록에서 다음과 같이 옵션으로 제어할 수 있습니다. 듀얼 프로세서 랩 모듈이 설치되지 않은 경우 “끄기/기본”으로, 듀얼 프로세서 랩 모듈이 설치된 경우 “끄기/기본/곡선 보정/회전”을 사용합니다.

형상 수정 기능 호환성

위프 기능	4 코너 보정	곡선 표면 (2x2)	키스톤	핀 쿠션 및 배럴	회전 보정
4 코너 보정	--	✓	✓	✓	✓
곡선 표면 (2x2)	✓	--	X	X	X
키스톤	✓	X	--	✓	X
핀 쿠션 및 배럴	✓	X	✓	--	X
회전 보정	✓	X	X	X	--



- 끄기 : 형상 수정이 이미지에 적용되지 않습니다.
- 수평 키스톤 : 이미지가 보다 똑바로 나오도록 키스톤을 수평으로 조절합니다. 수평 키스톤은 이미지의 왼쪽 및 오른쪽 경계선의 길이가 같지 않고 상단과 하단이 한쪽으로 기울어진 키스톤 이미지 형상을 수정하는 데 사용됩니다. 이는 수평 축 위치 응용에서 사용하기 위해 만들어졌습니다. 수평으로 오프셋된 응용의 경우, 옵션인 듀얼 프로세서 워프 모듈을 사용하는 4 코너 수정을 사용해야 합니다.

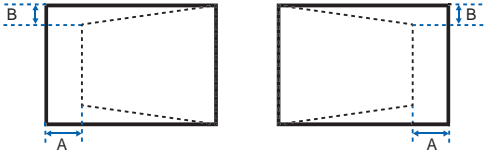

번호	WXGA	1080P	WUXGA
A	12.3%	10.2%	7.1%
B	7.7%	6.4%	5.2%

- 수직 키스톤 : 이미지가 보다 똑바로 나오도록 키스톤을 수직으로 조절합니다. 수직 키스톤은 이미지의 왼쪽 및 오른쪽 경계선의 길이가 같지 않고 상단과 하단이 한쪽으로 기울어진 키스톤 이미지 형상을 수정하는 데 사용됩니다. 이는 수평 축 위치 응용에서 사용하기 위해 만들어졌습니다. 수평으로 오프셋된 이미지의 경우, 옵션인 듀얼 프로세서 워프 모듈을 사용하는 4 코너 수정을 사용해야 합니다.

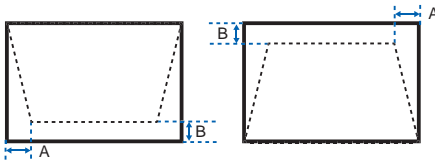

번호	WXGA	1080P	WUXGA
A	5.4%	4.4%	3.3%
B	10.4%	8.7%	5.4%

- 수평 오목 현상 : 이미지가 보다 똑바로 나오도록 오목 현상을 수평으로 조절합니다.

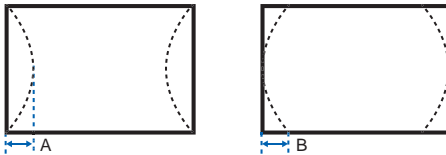

번호	WXGA	1080P	WUXGA
A	16.0%	13.3%	8.0%
B	16.0%	13.2%	7.9%

- 수직 실패 현상 : 이미지가 보다 똑바로 나오도록 오목 현상을 수직으로 조절합니다.

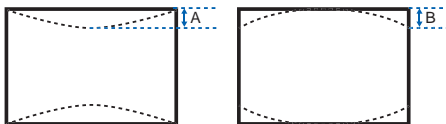

번호	WXGA	1080P	WUXGA
A	14.7%	12.3%	11.4%
B	14.7%	12.1%	11.4%

- 핀쿠션 / 배럴 : 렌즈 또는 투사 표면에서 약간 흰 왜곡 현상은 보정합니다.

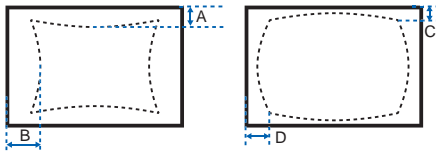

번호	WXGA	1080P	WUXGA
A	8.3%	8.35%	8.37%
B	3.5%	3.98%	4.59%
C	6.4%	6.4%	6.5%
D	6.4%	6.4%	6.4%

- 4 코너 보정 : 각 x 와 y 위치 4 코너를 이동하여 영역에 맞추어 이미지를 조정합니다.

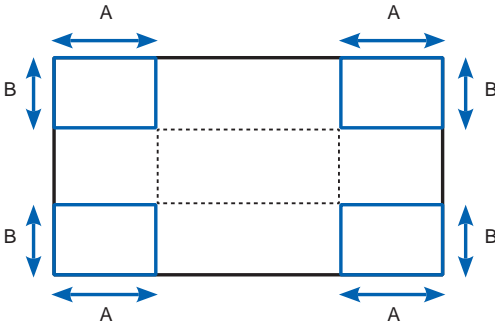

번호	WXGA	1080P	WUXGA
A	10.0%	8.4%	8.3%
B	9.5%	7.9%	7.0%

- 회전 : 가장 일반적으로 이미지의 레벨을 맞추기 위해 이미지를 회전시킬 수 있습니다. 이미지를 회전하는 한편 소프트웨어로 패널을 없애거나 사진을 자를 수 있습니다. 이 기능은 이미지를 자동 배울 축소하지 않아 이미지 잘림을 방지합니다. 배울 조정이 필요하면 디지털 줌 기능은 회전 기능과는 달리 독자적으로 사용할 수 있습니다.

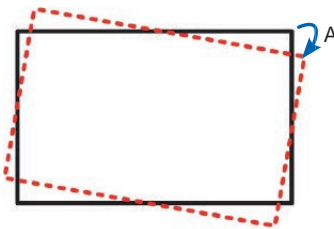

번호	WXGA	1080P	WUXGA
A	±8.0°	±8.0°	±7.9°

### 자동 이미지

프로젝터가 입력 신호를 채취하고 잠그게 합니다. 이것은 신호 품질이 한계 적일 때 유용합니다. “일반 모드”는 4:3 입력 소스를 모두 지원할 수 있습니다. “강제 와이드 모드”는 16:9 입력 소스 모두와 4:3 입력 소스의 대부분을 지원할 수 있습니다. “강제 와이드 모드” ( 예 : 1400 x 1050) 에서 인식하지 못하는 이러한 4:3 입력 소스의 경우, “일반 모드”를 사용하여 자동 이미지를 수행하십시오.

4.2 이미지 설정 메뉴

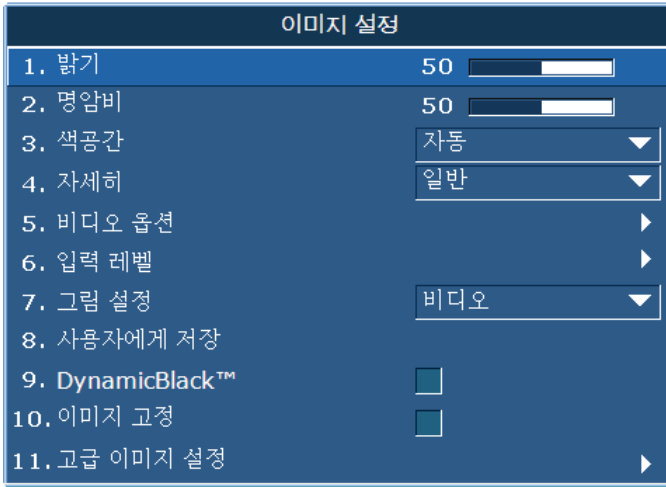

밝기

이미지 강도를 조정합니다.

명암비

그림의 가장 밝은 부분과 어두운 부분 사이의 차이 정도를 조정하고 이미지에서 검은색과 백색의 양을 변경합니다.

색공간

입력 신호에 대해 특별히 조정된 색공간을 선택합니다. 아날로그 신호와 임의의 디지털 소스에 대해서만 유용합니다.

자세히

이미지 가장자리의 선명도를 선택합니다.

비디오 옵션

이 기능은 비디오 소스와 함께만 사용합니다.

- 컬러 : 흑백에서 완전히 포화된 색까지 비디오 이미지를 조정합니다. 컬러 설정은 비디오 소스에만 적용합니다.
- 색 : NTSC 비디오 이미지에서 빨간색과 녹색의 균형을 조정합니다. 색 설정은 NTSC 비디오 소스에만 적용합니다.
- 노이즈 감소 : 이미지에서 시간 및 / 또는 공간상의 노이즈를 줄입니다.
- 피부색 보정 : 이미지에 적용된 피부색 보정을 조절합니다.

- 비디오 블랙 레벨 : 현재의 입력 이미지를 분석하고 디지털 -아날로그 컨버터의 블랙 레벨 값을 추가하는 오프셋 값을 계산합니다. 아날로그 소스별로 블랙 레벨을 최적화할 수 있습니다.
- 영화 탐지 : 영화 모드 탐지를 제어하고 입력 비디오의 원래 소스가 영화인지 또는 비디오인지 결정합니다.
- 닫힌 캡션 : 오디오가 음소거되지 않은 동안 닫힌 캡션 디스플레이를 제어합니다. 이 설정이 켜있고, 오디오 음이 소거되지 않으며 소스가 NTSC 방식이며 선택한 채널에 대한 자막이 들어있으면, 프로젝터는 자막을 이미지 위에 겹쳐서 표시해야 합니다.

### 입력 레벨

VGA/ 구성 요소 신호만 해당.

- 적색, 녹색 또는 청색 이미지 채널의 이득을 조절합니다. 이는 검은색과 백색에 영향을 미칩니다.
- 적색, 녹색 또는 청색 이미지 채널의 오프셋을 조절합니다. 이는 검은색과 백색에 영향을 미칩니다.
- 동기화 임계값 : (진행 중인 신호만 해당) DVD 플레이어와 같은 하드웨어 장치가 프로젝터와 올바르게 동기화되지 않는 경우, 프로젝터를 연결할 때 이 옵션을 선택합니다.

### 그림 설정

프레젠테이션, 비디오, 밝은 색, 화이트보드, 블랙보드, 페이지 워, 사용자 정의 사전 설정과 같은 임의의 조건에서 이미지를 표시하도록 프로젝터를 최적화합니다. 이는 감마, 선명도, 화이트 피킹, 오버스캔, 밝기, 명암비, 컬러, 색, R 게인, G 게인, B 게인, R 오프셋, G 오프셋, B 오프셋 영향을 미칩니다.

### 사용자에게 저장

이미지 설정을 조정하고 사용자에게 저장을 그림 설정으로 선택합니다. 그림 설정의 사용자 메뉴를 선택하여 이 설정을 나중에 다시 불러올 수 있습니다. 밝기, 명암비, 컬러, 색, R 게인, G 게인, B 게인, R 오프셋, G 오프셋, B 오프셋, 색온도, 감마, 자세히, BrilliantColor, 화이트 피킹 및 오버 스캔의 설정이 저장됩니다.

### DynamicBlack™

현재 장면에서 검은색의 양에 기반하여 조리개를 계속 조절하도록 확인란을 선택합니다.

### 이미지 고정

화면 이미지를 일시정지합니다.

고급 이미지 설정

- 감마 : 비디오 , 영화 , 밝게 , CRT 로부터 감마를 적절하게 선택합니다 .
- **BrilliantColor™** : 밝고 실물 그대로의 이미지를 위해 향상된 채도를 제공하여 화면 색상 스펙트럼을 확장시킵니다 .
- 화이트 피크 : ( 비디오 소스만 해당 ) 하얀색 밝기를 100% 가까이 증가시킵니다 .
- 색온도 : 색의 강도를 변경합니다 . 목록에서 상대적으로 따뜻한 값을 선택합니다 .
- 간선 강조 : 간선 강조 과정을 적용합니다 .

4.3 구성 메뉴

구성	
1. 언어	한국어 ▼
2. 렌즈 설정	▶
3. 천장 장착	자동 ▼
4. 후면 투사	<input type="checkbox"/>
5. 메뉴 기본설정	▶
6. 전원 관리	▶
7. 높은 고도	<input type="checkbox"/>
8. 통신	▶
9. 이미지 블렌딩	
10. 색 일치	
11. 핫키 설정	빈 화면 ▼
12. 서비스	▶

언어

OSD 디스플레이에 이용 가능한 언어를 영어, 프랑스어, 독일어, 이탈리아어, 스페인어, 중국어 (간체), 일본어, 한국어, 러시아어 중에서 선택할 수 있습니다.

렌즈 설정

- 초점 및 줌 : 초점을 조정하고 이미지를 확대하거나 축소합니다.
- 렌즈 이동 : 렌즈를 위 / 아래 / 왼쪽 / 오른쪽으로 이동합니다.
- 모든 렌즈 모터 잠금 : 이 기능을 선택하면 모든 렌즈 모터의 움직임을 방지합니다. 렌즈의 모든 다른 기능을 효과적으로 잠그면서 확대 / 축소, 초점, 수평 / 수직 위치 설정을 비활성화합니다. 프로젝터를 여러 대 설치하는 경우 렌즈가 우연히 이동하는 것을 방지하는데 특히 유용합니다.
- 렌즈 중심 보정 : 렌즈 중심을 보정합니다.

천장 장착

천장에 설치된 투사 방식을 위해 이미지를 위아래로 뒤집습니다.

후면 투사

이미지를 반전시켜 반투명 화면 뒤에서 투사할 수 있습니다.

메뉴 기본설정

- 메뉴 수평 오프셋 : OSD 의 수평 위치를 변경합니다 .
- 메뉴 수직 오프셋 : OSD 의 수직 위치를 변경합니다 .
- 메시지 표시 : 상태 메시지를 화면에 표시합니다 .
- 메뉴 투명도 : OSD 메뉴 바탕 화면을 투명해지도록 변경합니다 .

**참고 :**

※ 값을 증가시키면 메뉴 뒤의 대다수 값을 볼 수 있습니다 .

- 스플래시 화면설정 : 스플래시 화면을 사용할지 여부를 선택합니다 .
- PIN 보호 : PIN ( 개인 식별 번호 ) 기능을 통해 번호를 암호화하여 프로젝터를 보호할 수 있습니다 . PIN 기능을 사용하도록 설정하면 이미지를 투사하지 전에 PIN 을 입력해야 합니다 .
- PIN 변경 : PIN 을 변경할 수 있습니다 .

전원 관리

- 대기 모드 : AC 전원을 입력하면 프로젝터가 대기 모드로 전환합니다 . (<0.5W)
- AC 전원 켜기 : 전원을 연결하면 프로젝터가 자동으로 켜집니다 .
- 자동 종료 : 미리 설정한 시간 동안 신호가 감지되지 않으면 프로젝터가 자동으로 꺼집니다 . 프로젝터 전원이 꺼지기 전에 활성화된 신호를 수신하면 이미지가 표시됩니다 .
- 슬립 타이머 : 지정된 시간이 지나면 프로젝터가 자동으로 꺼집니다 .

높은 고도

높은 고도 모드를 켜기 / 끄기로 설정합니다 . 켜기로 설정할 경우 팬이 고속으로 작동하여 높은 고도에서 충분한 공기 흐름을 보장합니다 .

통신

- 네트워크 : 네트워크를 설정합니다 .
  - DHCP: DHCP 를 켜거나 끕니다 .
  - IP 주소 : 네트워크 IP 주소를 지정합니다 .
  - 서브넷 마스크 : 네트워크 서브넷 마스크를 지정합니다 .
  - 기본 게이트웨이 : 네트워크 기본 게이트웨이를 지정합니다 .
  - 호스트 이름 : 호스트 이름을 표시합니다 .
  - MAC 주소 : 네트워크 MAC 주소 값을 표시합니다 .
  - 네트워크 메시지 보기 : 네트워크 메시지를 켜거나 끕니다 .
  - 네트워크 다시 시작 ... : 네트워크를 다시 시작합니다 .
  - 네트워크 공장 초기화 ... : 네트워크 설정에서 공장 초기화를 수행합니다 . 프로젝터 이름 , LAN IP , WLAN IP 및 SNMP 설정이 초기화됩니다 .



- 전송 속도 : 직렬 포트 전송 속도를 선택합니다.
- 직렬 포트 에코 : 직렬 포트에서 문자를 에코하는지 선택합니다.
- 프로젝터 주소 : 프로젝터 주소 (0-9) 를 설정합니다. 프로젝터가 동일한 주소에서 프로젝터로 설정된 IR 리모컨 또는 주소 0 으로 설정된 IR 리모컨에 응답합니다.

**이미지 블렌딩**

혼합 폭과 설정을 왼쪽, 오른쪽, 상단 및 / 또는 하단으로 조절하여 끊임 없는 멀티 프로젝터로 이어붙인 이미지를 만듭니다. ( 옵션인 듀얼 프로세서 워프 모듈이 설치되어 있는 경우에만 사용 가능 )

**혼합이란 무엇입니까 ?**

간단히 말해, 혼합은 투사된 이미지의 가장자리를 따라 기울어진 띠로 나타납니다. 이는 이미지의 끝 가장자리를 따라 가장 어둡게 나타나고 이미지의 나머지 부분에 가까워질수록 밝아집니다 ( 아래 그림 참조 ).



**혼합은 어떻게 사용됩니까 ?**

멀티 프로젝터 월에서 인접한 이미지 사이의 보완적인 혼합은 가장자리가 중첩된 경우 과도한 “밝기” 또는 명도를 보정합니다. 혼합 폭과 기타 속성을 조절함으로써 이미지 그룹에 걸쳐 균일성을 얻을 수 있습니다. “아래에서 보듯이 눈에 띄는 중첩이 사라집니다.”

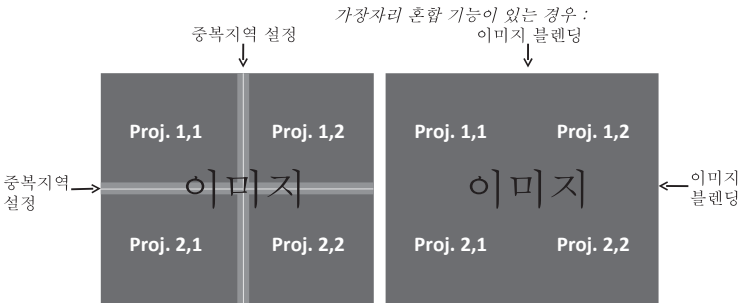

혼합 영역은 모든 면, 즉 왼쪽, 오른쪽, 상단 및 하단 면에서 정의할 수 있습니다. 동일한 감마 곡선이 모든 혼합 영역에 사용됩니다.

색 일치

하나의 프로젝터 또는 응용에 고유 색상 범위가 필요하거나, 여러 개의 인접 디스플레이에 걸쳐 색상을 정확하게 일치시켜야 할 수도 있습니다. 측정기 조정 또는 수동 조정에 의한 색상 일치를 사용하여 각 일차 색상 구성요소 (적색, 녹색, 청색 및 백색) 의 정확한 색조를 정의합니다.

각 색상의 x/y 좌표는 표준 CIE 색도 그래프 상의 위치를 정의합니다. 이 번호 중 하나 또는 둘 다 변경할 경우 색상의 색조가 변경되고 가능한 색상의 범위가 수정됩니다. 예를 들어, 적색의 x/y 좌표를 변경하면 주황색 또는 보라색에 가까운 색상이 이동하여 표시된 색상 중 적색 구성요소를 가진 모든 색상에 영향을 미칩니다. 슬라이드 바를 조절하거나 원하는 새 특정 좌표를 입력하여 사용자의 환경과 응용에 필요한 색상 범위를 정의하거나 변경합니다.

선택한 방법 (측정기 또는 수동 조정) 을 활성화합니다. 이 경우 다른 방법은 자동으로 비활성화됩니다. 두 가지 방법에 있어서 자동 테스트 패턴이 활성화된 경우 단색 테스트 패턴이 사용자가 위치한 메뉴 항목에 따라 표시됩니다.

• 측정기 조정

1. 컬러 측정기를 사용하여 프로젝터 이미지에 대해 적색, 녹색, 청색 및 백색의 현재 x 및 y 좌표를 측정 데이터 메뉴에 입력합니다. 이는 프로젝터의 기준점입니다. 메뉴의 기본값은 모든 프로젝터의 평균에 기초하여 결정됩니다.
2. 모든 프로젝터가 일치하도록 값을 측정한 후 대상 값을 계산합니다.
3. 각 색상의 x, y 및 이득에 대한 대상 값을 대상 데이터 메뉴에 입력합니다.

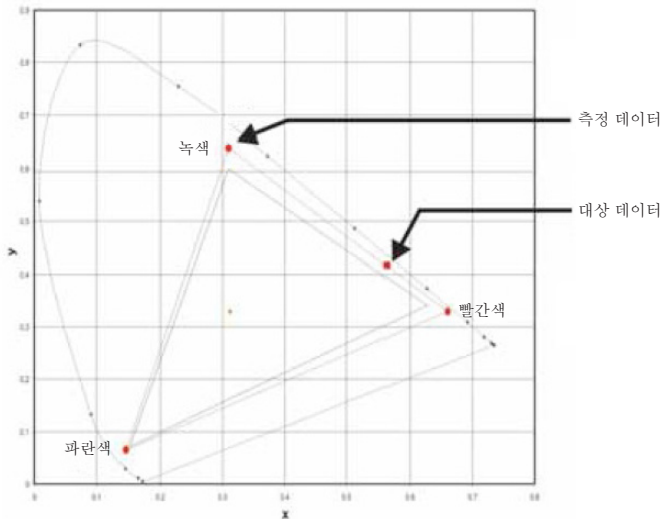

- 수동 조정
  1. 색상 슬라이드 바를 조정하고 육안 또는 측정기로 이미지 색상을 판단합니다. 사용자 정의 색상 “조정”을 적용할 수 있습니다.
  2. 염두에 둔 특정한 색상 좌표가 없는 경우 이 하위 메뉴를 사용하여 육안이나 측정기로 색 성능을 판단합니다. 측정기 조정의 경우, 각 색상 제어는 실제로 해당 색상의 새 x/y 좌표를 정의하고 색조를 변경합니다. 주요 색상 (적색의 적색 부분, 녹색의 녹색 부분 및 청색의 청색 부분)은 해당 색상 구성요소의 명도를 조정하는 한편, 수정 색상 (예: 적색의 녹색 부분과 적색의 청색 부분)은 x 및 y 값을 수정하고 해당 색상의 색조를 변경합니다. 동시에 주요 색상은 화이트 포인트의 색상을 제어하는 데도 사용됩니다.

### 핫키 설정

목록의 기능을 강조 표시한 후 **ENTER** 를 눌러 다른 기능을 리모컨의 핫키에 지정합니다. 아직 전용 버튼이 없는 기능을 선택하거나 핫키를 해당 기능에 지정하여 선택한 기능을 빠르고 쉽게 사용할 수 있습니다.

### 서비스

- 프로젝터 정보 : 프로젝터의 현재 설정을 표시합니다 (읽기만 가능)
- 공장값 리셋 : 모든 설정을 기본값으로 복원합니다. 이 경우 네트워크를 초기화하지 않고 **RS232** 를 초기화합니다.
- 테스트 패턴 : 원하는 내부 테스트 패턴을 선택하여 표시하거나 끄기를 선택하여 테스트 패턴을 끕니다.
- 컬러 휠 색인 (2x) : 컬러 휠 지수를 2 배속으로 설정합니다. 이 설정은 메인 보드가 변경되었을 때만 사용해야 하며, 영상 품질을 최적화하기 위해 조정해야 합니다.
- 컬러 휠 색인 (3x) : 컬러 휠 지수를 3 배속으로 설정합니다. 이 설정은 메인 보드가 변경되었을 때만 사용해야 하며, 영상 품질을 최적화하기 위해 조정해야 합니다.
- 오류 로그 : 디버그를 위해 프로젝터 오류 기록을 표시합니다.
- 모드 조정 : EDID 타이밍 표에서 신호의 수평 및 수직 시작 위치를 미세 조정하고 값을 시스템에 기록하여 타이밍 표를 무시합니다. 메뉴를 종료하기 전에 설정을 “레코드에 저장”해야 합니다. 그러지 않으면 설정이 손실됩니다. 원래의 타이밍 표 설정으로 되돌리려면 각 설정을 수동으로 지워야 합니다. 공장 기본값은 이 무시 설정을 지우지 않습니다.
- 광센서 : 일정 명도 램프 모드에서 사용하기 위해 광 센서를 보정하는데, 이로써 프로젝터를 일정한 밝기로 설정할 수 있습니다. 광 센서를 보정하지 않으면 일정 명도 모드가 비활성화됩니다. 새 램프를 설치할 때마다 광 센서를 반복해서 보정해야 합니다.

4.4 램프 메뉴

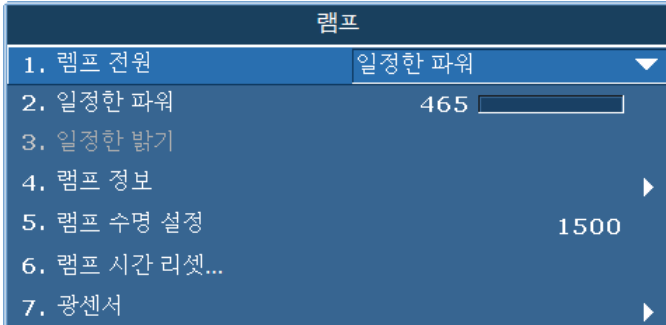

램프 전원

일정 전원, 일정 명도 또는 ECO 모드를 선택합니다. 경제 모드의 경우 프로젝터가 최저 팬 속도로 조정되고 램프 전력이 최저 설정으로 전환됩니다.

일정한 파워

램프 전력 값을 와트로 설정합니다.

일정한 밝기

일정한 밝기를 유지하도록 일정 명도 값을 설정합니다. 광센서는 밝기 정도를 모니터링하며 시간이 지남에 따라 램프 밝기가 떨어지면서 점점 더 많은 전력을 사용합니다. 램프 설정이 370W의 최대 전력에 도달하면, 이 설정에 머뭇니다. 일정 명도 모드가 제대로 작동하려면 광센서를 보정해야 합니다. 램프를 교환한 후에는 매번 보정을 다시 수행해야 합니다.

램프 정보

램프의 현재 설정을 표시합니다 (읽기만 가능)

램프 수명 설정

램프 수명 경고 시간 수를 설정합니다. 램프 시간이 이 값을 초과하면 램프 교체 메시지가 표시됩니다. 램프 시간이 “램프 수명 설정” 값을 초과하면 화면에 경고 메시지 상자가 표시되고 동시에 램프 LED가 노란색으로 켜집니다.

램프 시간 리셋

램프 사용 시간 카운터를 '0'으로 리셋합니다. 램프를 변경한 후 리셋합니다.

광센서

광 센서를 보정합니다.

## 4.5 상태 메뉴

읽기 전용 상태 메뉴는 프로젝터에 현재 감지된 표준 및 옵션 구성 요소에 대한 여러 가지 상세 정보를 나열합니다.

DHD 모델의 경우

상태	
모델 이름	DHD600-G
시리얼 번호	G4YYWW000
기본 해상도	1920 x 1080
펌웨어	V15, A22, B08
메인 입력	VGA
메인 시그널 형식	720p
메인 픽셀 클럭	74.256 MHz
메인 동기화 유형	Sync on Green
메인 수평 리프레시	45.10 kHz
메인 수직 리프레시	60.0 Hz
PIP/PBP 입력	-
PIP/PBP 신호 형식	-
PIP/PBP 픽셀 클럭	-
PIP/PBP 동기화 유형	-
PIP/PBP	-
PIP/PBP	-
램프 전력 설정	465 W
램프 시간	70
대기 모드	0.5W 모드
렌즈 잠금 설정	허용
IP 주소	192.168.0.100
DHCP	아니오
시스템 온도	38 °C

DWU 모델의 경우

상태	
모델 이름	DWU600-G
시리얼 번호	G3YYWW000
기본 해상도	1920 x 1200
펌웨어	V15, A22, B08
메인 입력	VGA
메인 시그널 형식	720p
메인 픽셀 클럭	74.256 MHz
메인 동기화 유형	Sync on Green
메인 수평 리프레시	45.10 kHz
메인 수직 리프레시	60.0 Hz
PIP/PBP 입력	-
PIP/PBP 신호 형식	-
PIP/PBP 픽셀 클럭	-
PIP/PBP 동기화 유형	-
PIP/PBP	-
PIP/PBP	-
램프 전력 설정	465 W
램프 시간	70
대기 모드	0.5W 모드
펜즈 잠금 설정	허용
IP 주소	192.168.0.100
DHCP	아니오
시스템 온도	38 °C

## DWX 모델의 경우

상태	
모델 이름	DWX600-G
시리얼 번호	G5YYWW000
기본 해상도	1280 x 800
펌웨어	V15, A22, B08
메인 입력	VGA
메인 시그널 형식	720p
메인 픽셀 클럭	74.256 MHz
메인 동기화 유형	Sync on Green
메인 수평 리프레시	45.10 kHz
메인 수직 리프레시	60.0 Hz
PIP/PBP 입력	-
PIP/PBP 신호 형식	-
PIP/PBP 픽셀 클럭	-
PIP/PBP 동기화 유형	-
PIP/PBP	-
PIP/PBP	-
램프 전력 설정	465 W
램프 시간	70
대기 모드	0.5W 모드
렌즈 잠금 설정	허용
IP 주소	192.168.0.100
DHCP	아니오
시스템 온도	38 °C

4.6 입력 스위치 및 PIP 메뉴

입력 스위치 및 PIP	
1. 메인 입력	VGA ▼
2. PIP/PBP 입력	BNC ▼
3. PIP/PBP 사용	<input checked="" type="checkbox"/>
4. 스왑	▶
5. 크기	중간 ▼
6. 레이아웃	상단 오른쪽 ▼
7. 타이밍 감지	강제 와이드 ▼
8. 소스 정보	▶
9. 소스 핫키 사용	<input checked="" type="checkbox"/>
10. 소스 핫키	▶
11. 입력 키	▶

메인 입력

현재의 입력 목록에서 기본 이미지로 사용할 입력을 선택합니다.

PIP/PBP 입력

현재의 입력 목록에서 PIP/PBP 로 사용할 입력을 선택합니다.

PIP/PBP 사용

한 번에 두 가지 소스 ( 기본 이미지와 PIP/PBP 이미지 ) 를 표시하거나 한 가지 소스만 표시하는 사이를 전환합니다. 확인란을 사용하여 PIP/PBP 소스를 켜거나 끕니다. 메인 및 PIP/PBP 호환성 표는 6.2 절을 참조하십시오.

스왑

기본 이미지를 PIP/PBP 로 전환하거나 PIP/PBP 를 기본 이미지로 전환합니다. PIP/PBP 가 활성화된 경우에만 스왑이 이용 가능합니다.

크기

PIP/PBP 크기를 작게, 중간 또는 크게로 선택합니다.

레이아웃

화면에 PIP/PBP 의 위치를 설정합니다.



**참고 :**

- ❖ 아래의 설명과 같은 PIP/PBP 배치 및 표.
- ❖ P : 기본 소스 영역 (밝은 색) 을 나타냅니다.
- ❖ \* : 두 소스 영역 모드 크기가 같습니다.

PIP/PBP 레이아웃	PIP/PBP 크기		
	작게	중간	크게
PBP, 좌측 확대			
위쪽 - 아래쪽, 상단 확대			
PBP, 우측 확대			
위쪽 - 아래쪽, 하단 확대			
PIP- 하단 오른쪽			
PIP- 하단 왼쪽			
PIP- 상단 왼쪽			
PIP- 상단 오른쪽			

타이밍 감지

타이밍 감지 모드를 와이드 또는 정상으로 선택합니다. 이는 추가 PC 타이밍을 지원하는 데 사용됩니다. 프로젝터 영상이 완료되지 않은 경우, 영상을 조정하는 데 이 기능을 사용합니다. “일반 모드”는 4:3 입력 소스를 모두 지원할 수 있습니다. “강제 와이드 모드”는 16:9 입력 소스 모두와 4:3 입력 소스의 대부분을 지원할 수 있습니다. “강제 와이드 모드” ( 예 : 1400 x 1050) 에서 인식하지 못하는 이러한 4:3 입력 소스의 경우, “일반 모드”를 사용하여 자동 이미지를 수행하십시오.

소스 정보

소스의 현재 설정을 표시합니다 (읽기만 가능).

소스 핫키 사용

확인란을 선택 또는 선택을 해제하여 메인 소스 핫키를 활성화하거나 비활성화합니다.

소스 핫키

다른 소스를 바로 가기 키에 지정할 수 있습니다. 입력을 강조 표시한 후 ENTER 를 눌러 다른 소스를 선택합니다.

입력 키

소스를 모두 표시하거나 소스를 변경합니다.

4.7 언어 메뉴

OSD 디스플레이에 이용 가능한 언어를 선택할 수 있습니다.



4.8 테스트 패턴 메뉴

원하는 내부 테스트 패턴을 선택하여 표시하거나 끄기를 선택하여 테스트 패턴을 끕니다.

- 끄기
- 검은색
- 하얀색
- 체커보드
- 눈금선
- 색상 바

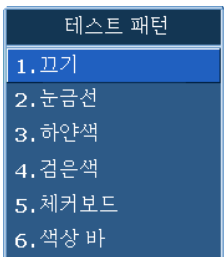

## 4.9 웹 사용자 인터페이스

### 4.9.1 로그인

웹 브라우저를 열고 프로젝터에 지정된 IP 주소를 주소 표시줄에 입력합니다.



- 1 액세스 유형 드롭다운 목록에서 로그인 레벨을 선택합니다.
- 2 비밀번호 필드에 비밀번호를 입력합니다.
- 3 언어 드롭다운 목록에서 적절한 언어를 선택합니다.
- 4 로그인 버튼 누름을 클릭합니다. 주 창이 표시됩니다.

### 4.9.2 주요 탭이 있는 페이지 - 일반



- 제어판  
주요 소스 /PIP 소스를 선택하고, PIP/PBP 를 활성화 / 비활성화하고, 레이아웃 /PIP 크기를 변경하고, 교체하고, 테스트 패턴을 변경합니다.
- 프로젝터 정보 패널  
프로젝터 정보에서 전원 상태, 영상 소거 상태, OSD 상태, IP 주소 및 Mac 주소를 확인합니다.
- 스위치 패널  
전원, 영상 소거 및 OSD 의 상태를 켜거나 끕니다.

#### 4.9.3 주요 탭이 있는 페이지 – 상태

램프 정보, 냉각 ( 팬 ), 버전 번호 및 신호 ( 소스 ) 정보의 현재 상태를 표시합니다.

The screenshot displays the CHKISTIE web management interface. At the top, the logo and model information '모델 이름 DHD600-G' and '시리얼 번호 031211199' are visible. A user login field shows 'User: administrator'. The left sidebar contains a navigation menu with '메인' selected. The main content area has three tabs: '일반' (General), '상태' (Status), and '렌즈' (Lens). The '상태' tab is active, showing a table with the following data:

램프 정보	
Lamp Hours	0000
Total Projector Hours:	0030
Lamp Reset	000

Below the table are buttons for '램프 정보', '냉각', '버전', and '신호'.

4.9.4 주요 탭이 있는 페이지 – 렌즈  
 초점, 렌즈 이동 및 렌즈의 줌 조정을 제어합니다.

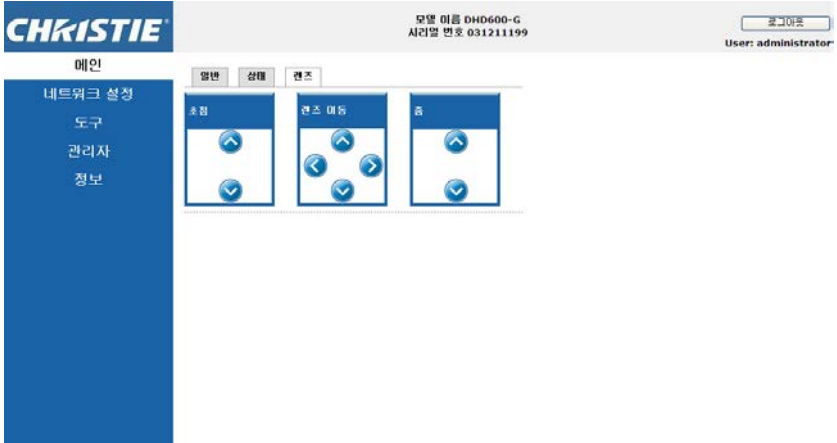

4.9.5 네트워크



- 네트워크 다시 시작  
네트워크 재시작을 실행합니다. 재시작해도 네트워크 설정은 변경되지 않습니다.
- 네트워크 공장 초기화  
네트워크 공장 초기화를 실행합니다. 네트워크 설정이 다음 기본값으로 초기화됩니다.
  - 프로젝터 이름 = Christie@ + 제품 번호
  - 네트워크 메시지 보기 = ON
  - LAN 설정 :
    - 수동
    - IP 주소 = 192.168.0.100
    - 서브넷 마스크 = 255.255.255.0
    - 기본 게이트웨이 = 192.168.0.100
  - WLAN 설정 :
    - 사용
    - 시작 IP = 192.168.1.100
    - 엔드 IP = 192.168.1.120
    - 서브넷 마스크 = 255.255.255.0
    - 기본 게이트웨이 = 192.168.1.100
  - SNMP 설정 :
    - SNMP 읽기 통신 = 개인
    - 트랩 IP 주소 = 0.0.0.0
    - SMTP IP 주소 = 0.0.0.0
    - 다른 모든 설정이 지워지고 비워집니다.
  - 트랩 구성 :
    - 모든 항목 = SNMP 트랩 + 이메일
- LAN 설정 패널
  - 프로젝터가 DHCP 를 통해 지정된 IP 주소를 자동으로 획득할 것인지, 아니면 사용자가 주소를 수동으로 설정할 것인지 선택합니다.
  - TCP/IP 설정에서 IP 주소, 넷마스크, 기본 게이트웨이와 DNS 서버 주소를 입력합니다.
- WLAN 설정 패널
  - 프로젝터의 무선 LAN 사용 여부를 선택합니다.
  - 무선 LAN 에 대한 IP 주소 범위, 서브넷 마스크, 기본 게이트웨이를 입력합니다.

- SNMP 패널
  - G 시리즈 SNMP ( 단순 네트워크 관리 프로토콜 ) 인터페이스를 사용하여 네트워크 관리자는 일반적으로 하나의 원격 위치에서 네트워크 장치들을 관리합니다. SNMP 를 사용하여 관리자는 많은 장치를 조회하여 현재 상태 / 구성을 볼 수 있습니다. 또한 조작자가 구성값을 변경하고 특정 이벤트가 발생할 경우 보낼 트랩 알람을 구성할 수 있습니다. ( 신호의 손실, 전원 상태 변경 등 )
    - ▶ 이메일이 프로젝터 설정에 구성된 메일 서버로 보내집니다. 최대 2 개의 사용자 이메일 계정을 선택할 수 있습니다. 이벤트에 관한 모든 중요한 정보는 이메일의 본문 내용에 들어 있습니다.
    - ▶ SNMP 트랩은 프로젝터에서 보낸 알람입니다. 이 알람은 컴퓨터의 트랩 수신기 (MIB 브라우저) 에서만 수신됩니다.
  - SNMP 읽기 커뮤니티 ( 기본 설정 : 기밀 ) – 이는 일반 텍스트 비밀번호입니다. 이는 또한 MIB 브라우저에 입력해야 합니다. 이 비밀번호는 조회할 프로젝터에서 다양한 설정을 허용합니다.
  - SNMP 위치 ( 기본 설정 : 공란 ) – 이 필드는 건물에서 프로젝터가 위치하는 장소에 대한 설명으로 사용할 수 있습니다. 보내는 SNMP 이메일은 이 위치를 지정합니다.
  - 트랩 IP 주소 ( 기본 설정 : 0.0.0.0 ) – 이 필드는 프로젝터에서 트랩을 수신하기 위해 입력해야 합니다. 트랩 IP 주소는 수신된 트랩을 보려는 컴퓨터의 IP 주소와 함께 입력해야 합니다.
  - 트랩 이메일 1/2 ( 기본 설정 : 공란 ) – 트랩 이메일 1 과 2 는 “SMTP 서버 IP 주소” 필드에 입력할 메일 서버에서 구성되는 이메일 주소로 설정해야 합니다.
  - 이메일 발송 주소 ( 기본 설정 : 공란 ) – SNMP 이메일의 소스로 표시되는 “이메일 발송 주소”.
  - SMTP 서버 IP 주소 ( 기본 설정 : 0.0.0.0 ) – 사용자 메일 서버의 IP 주소를 입력합니다.
- 트랩 구성 패널
 

시스템 이벤트에 대한 SNMP 동작을 설정합니다. 드롭다운 옵션 : SNMP 트랩 + 이메일, 이메일, SNMP 트랩 및 비활성화.

4.9.6 도구

도구 탭이 있는 페이지를 사용하여 “크기 및 위치”, “이미지 설정”, “구성”, “램프”, “입력 스위치 및 PIP” 및 “테스트 패턴”을 제어합니다.



4.9.7 관리자 페이지

사용자를 추가 또는 삭제하거나 비밀번호를 변경합니다.





## 4.9.8 페이지 정보

The screenshot shows the CHKISTIE web interface. At the top, the CHKISTIE logo is on the left, and the model name '모델 이름 DHD600-G' and serial number '시리얼 번호 031211199' are on the right. A '로그아웃' button and 'User: administrator' are also visible. A left sidebar contains navigation links: '메인', '네트워크 설정', '도구', '관리자', and '정보'. The '정보' link is selected. Below the sidebar, there are two tabs: '배전' and '사용권'. The '사용권' tab is active, displaying a table of system information.

배 전 정보	
기본 펌웨어	V01.22
네트워크 펌웨어	L00.10
프로젝터 모델명	DHD600-G
프로젝터 제품 번호	031211199

- 버전 탭  
기본 펌웨어 버전, 네트워크 펌웨어 버전, 프로젝터 모델명, 프로젝터 일련 번호를 볼 수 있습니다.
- 사용권 탭  
컴퓨터 프로그램의 사용권 정보가 표시됩니다.

## 4.10 Christie Presenter

Christie Presenter 응용 프로그램을 사용하여 호스트 PC 의 원격 데스크톱을 이더넷 , USB 또는 무선 전송을 통해 네트워크 디스플레이에 표시할 수 있습니다 . 이는 다른 네트워크 설정 (DHCP, 고정 IP, USB/ 이더넷 케이블에 의한 직접 연결 ) 에 적용할 수 있습니다 .

Christie Presenter 는 Christie 웹사이트 또는 프로젝터의 웹 페이지에서 다운로드 할 수 있습니다 .

### 4.10.1 프로젝터에 연결하기

#### 1. WiFi 또는 Ethernet 을 사용하여 프로젝터에 연결

##### - Ethernet 연결 :

- ▶ 메인 메뉴 > 구성 > 통신 > LAN 에서 프로젝터의 IP 주소를 결정합니다 .

LAN	
1. DHCP	<input type="checkbox"/>
2. IP 주소	192.168.0.100
3. 서브넷 마스크	255.255.255.0
4. 기본 게이트웨이	192.168.0.254
5. MAC 주소	00:08:18:00:35:18

- ▶ PC 의 IP 주소가 프로젝터와 동일한 네트워크에 있도록 구성합니다 .
  - ▶ 프로젝터와 컴퓨터는 직접 연결하거나 Ethernet 을 통해 네트워크 상에서 연결해야 합니다 .
- ##### - WiFi 무선 연결 :

- ▶ WiFi USB 동글 (1DWUSB-BGN) 을 프로젝터의 입력 패널에 있는 USB 포트에 끼웁니다 .

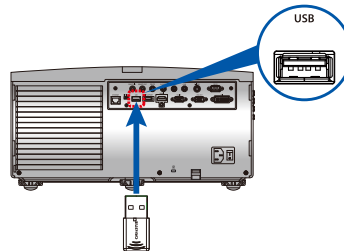

WiFi USB 동글을 끼웁니다

- ▶ 프로젝터를 켭니다 .
- ▶ OSD 메뉴의 주 메뉴 > 구성 > 통신 > WLAN 에서 WiFi SSID 를 획득 합니다 .
- ▶ PC 장치를 선택한 프로젝터에 대한 무선 SSID 에 연결합니다 . 예 : “Christie@0111000123” .



#### 4.10.2 Christie Presenter 소프트웨어 설치

1. 웹 브라우저를 사용하여 프로젝터의 네트워크 주소에 연결합니다 ( 기본 주소 : 192.168.1.100).
2. Christie Presenter 소프트웨어를 다운로드하여 설치합니다 .

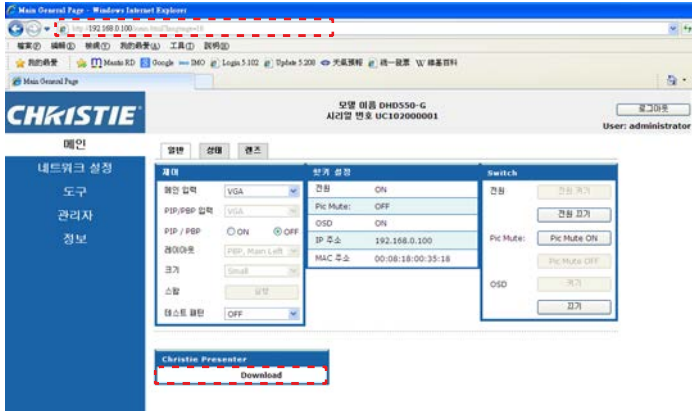

- Christie Presenter 소프트웨어를 구성합니다. 입력한 이름은 유선 연결이든 무선 연결이든 Christie Presenter 소프트웨어를 통해 프로젝터에 연결된 모든 컴퓨터를 식별하는 데 사용됩니다. 네트워크 디스플레이 관리 -> 장치 관리 탭이 현재 연결을 모두 표시합니다.

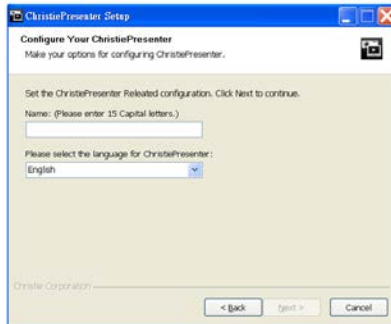

4.10.3 Christie Presenter 사용법

1. 시스템 트레이에 있는 자동 실행 아이콘을 눌러 USB 디스플레이를 일시정지하거나 재생합니다.



2. Christie Presenter 응용 프로그램을 시작하면, 주 창을 볼 수 있습니다 (아래 그림 참조).



아이콘	설명
	네트워크 디스플레이 연결 및 검색
	데스크톱 콘텐츠를 연결된 네트워크 디스플레이에 표시 중지 / 시작
	디스플레이 영역 선택
	Christie Presenter 구성
	연결된 모든 네트워크 디스플레이를 관리합니다
	모든 연결 분리

네트워크 디스플레이 연결 및 검색

1.  버튼을 눌러 연결 메뉴 섹션을 시작합니다.
2. 프로젝터의 IP 주소를 알고 있는 경우 IP 주소를 입력하고 “연결” 버튼을 클릭합니다. IP 주소를 모를 경우 “검색” 버튼을 눌러 네트워크에서 프로젝터를 검색하여 연결하려는 프로젝터를 선택합니다. 인터페이스에서 기록으로 넘어가려면 옵션 “곧바로”를 선택하십시오.

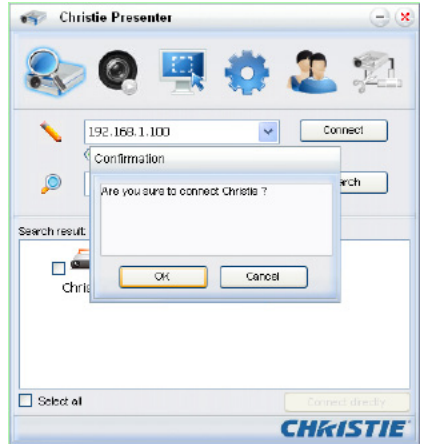
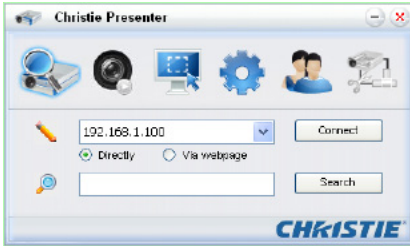

3. 로그인 인터페이스에 “사용자 유형”과 “비밀번호”를 입력합니다. 디스플레이 포트 (기본값은 전체 화면임), OSD 메뉴의 주 메뉴 > 구성 > 통신 > WLAN 에서 "일반" 사용자의 비밀번호를 획득합니다.



### 디스플레이 영역 선택

연결이 이루어지면,  버튼을 클릭하여 다음 중에서 투사 영역의 크기를 선택합니다. 전체 화면, 고정 크기, 변경 가능.

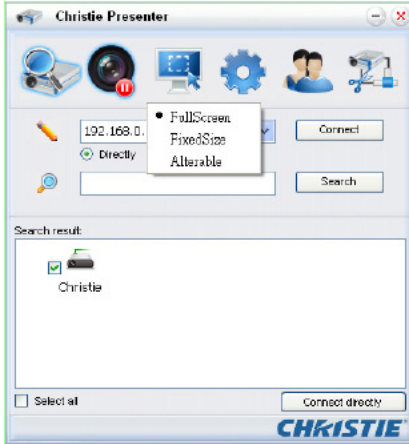

- 전체 화면 : 프로그램이 시작되면 기본 캡처 모드가 전체 화면으로 바뀝니다. 이 때 화면 캡처가 시작되면 전체 화면의 이미지가 원격 네트워크 디스플레이로 전송됩니다.
- 고정 크기 : 고정 크기 모드에서는 사용자가 바탕화면에 프레임을 배치할 수 있습니다. 프레임 내에 들어 있는 이미지만 원격 네트워크 디스플레이로 전송됩니다.
- 변경 가능 : 변경 가능 모드에서는 캡처된 영역만 프레임에 들어갑니다. 이 영역은 프레임의 8 개의 가장자리에 흩어져 있는 8 개의 작은 검은색 정사각형을 끌어 확대하거나 축소할 수 있습니다.

Christie Presenter 구성



버튼을 클릭하여 Christie Presenter 의 기본 설정 및 고급 설정을 구성합니다.

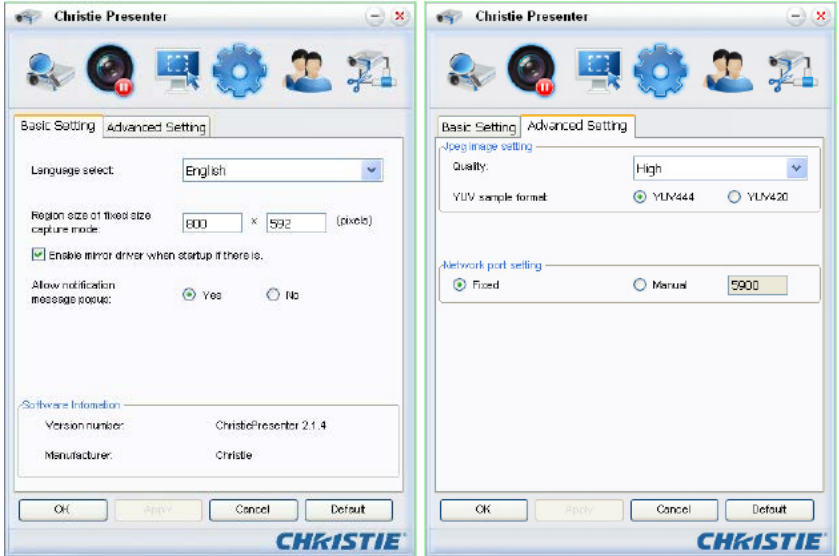

- 기본 설정 : 언어를 선택하고 고정 크기 캡처 모드의 영역 크기를 변경하고 알람 메시지 팝업의 허용 여부를 선택합니다.
- 고급 설정 : JPEG 이미지의 화질, YUV 샘플 포맷, 네트워크 포트 설정을 선택합니다. (“고정” 포트는 포트 5900 입니다.)



**연결된 모든 네트워크 디스플레이를 관리합니다.**



버튼을 클릭하여 동일한 프로젝터에 연결된 모든 사용자와 프로젝터 커넥터를 제어합니다.

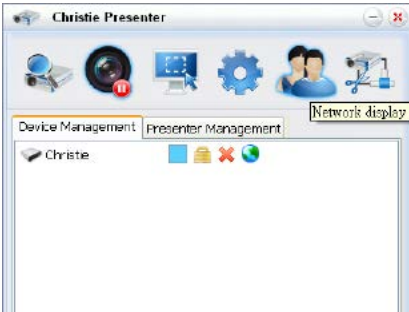

아이콘	설명
	관리자 로그인 .
	일반 사용자 로그인 .
	장치가 연결되었습니다 .
	장치가 연결되지 않았습니다 .
	아이콘은 현재 상태를 표시하고 네트워크 디스플레이 상의 로컬 화면 위치를 표시합니다 . 아이콘을 클릭하여 디스플레이 위치를 변경합니다 . 대화 상자가 표시됩니다 .
	이 잠금해제 아이콘을 클릭하여 비밀번호를 변경합니다 . ( 대상 네트워크 디스플레이에 대한 비밀번호 변경 . 관리자만 비밀번호를 변경할 수 있습니다 .)
	이 아이콘을 클릭하는 경우 응답은 없습니다 . 사용자가 "Admin"으로 로그인한 경우 , 키 아이콘이 보이고 Presenter 비밀번호를 변경할 수 있습니다 . 사용자가 "Normal"로 로그인한 경우 , 키 아이콘이 보이고 Presenter 비밀번호를 변경할 수 없습니다 .
	대상 네트워크 디스플레이에서 분리됩니다 .
	웹 페이지를 통해 대상 네트워크 디스플레이에 연결되는 링크 .

### 4.11 카드 리더 작업

카드 리더 응용 프로그램에는 4 개의 작동 모드가 있습니다.

- USB 플래시 장치 감지 화면
- 썸네일 디스플레이 모드
- 이미지 디스플레이 모드
- 이미지 슬라이드쇼 모드

1. USB 플래시 장치 감지 화면 :

이 모드에서 카드 리더 응용 프로그램은 USB 플래시 장치 핫플러그 이벤트 감지하고 플래시 장치 아이콘을 표시합니다. 플래시 장치가 USB 에서 제거 되면 아이콘이 사라집니다. 카드 리더가 USB 플래시 장치 감지 화면 상태로 변경될 때만 USB 플래시 장치를 제거할 것을 권장합니다.

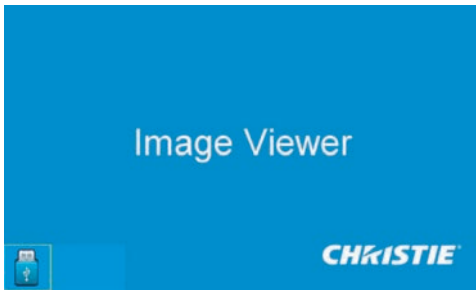

2. 썸네일 디스플레이 모드 :

Enter 키를 눌러 썸네일 디스플레이 모드를 시작합니다. 다른 폴더에 있는 다른 사진을 선택할 수 있습니다. 메뉴 키를 눌러 카드 리더 작동 UI 를 불러옵니다.

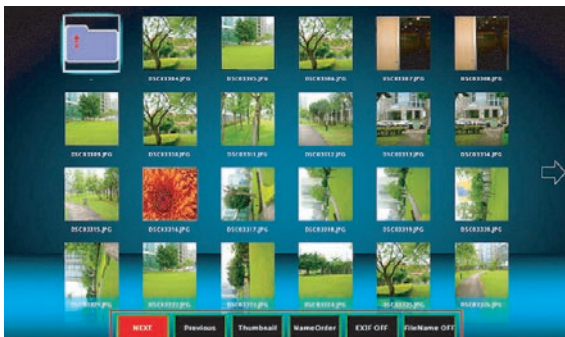

사용자 인터페이스는 몇 개의 키 (Enter/ 왼쪽 / 오른쪽 / 위로 / 아래로 ) 를 가지고 카드 리더 응용 프로그램을 작동하도록 고안되었습니다 .

사용자 인터페이스에서 지원되는 버튼 :

- 이전 : 선택한 항목을 왼쪽으로 이동합니다 . ( 이 항목이 가장 왼쪽에 있는 경우 이전 페이지로 이동합니다 . )
- 다음 : 선택한 항목을 오른쪽으로 이동합니다 . ( 이 항목이 가장 오른쪽에 있는 경우 다음 페이지로 이동합니다 . )
- 디스플레이 : 선택한 이미지 또는 폴더를 표시합니다 .
- 썸네일 : 썸네일 디스플레이 모드를 시작합니다 .
- 슬라이드쇼 : 슬라이드쇼 모드를 시작합니다 .
- 이름 순서 : 파일 / 폴더를 이름 순서로 정렬합니다 .
- 확장 순서 : 파일 / 폴더를 확장된 순서로 정렬합니다 .
- 크기 순서 : 파일 / 폴더를 크기 순서로 정렬합니다 .
- 시간 순서 : 파일 / 폴더를 시간 순서로 정렬합니다 .
- EXIF 켜기 / 끄기 : EXIF 정보에 따라 자동 이미지 회전을 활성화 / 비활성화합니다 .
- 파일 이름 켜기 / 끄기 : 썸네일 디스플레이 모드에서 파일 이름 표시를 활성화 / 비활성화합니다 .

### 3. 이미지 디스플레이 모드 :

썸네일 디스플레이 모드에서 **ENTER** 키를 눌러 이미지 디스플레이 모드를 시작합니다 . 슬라이드쇼 키를 눌러 슬라이드쇼 모드를 시작합니다 .

왼쪽 / 오른쪽 키는 이미지 디스플레이 모드에서 마지막 / 다음 이미지를 표시하는 데 사용됩니다 . 이미지 디스플레이 모드에서 **ENTER** 키를 눌러 이미지 디스플레이 모드를 종료하거나 썸네일 디스플레이 모드를 시작합니다 .

슬라이드쇼 모드에서 **ENTER** 키를 눌러 이미지 디스플레이 모드를 시작합니다 .



이미지 디스플레이 모드 또는 슬라이드쇼 모드에서 이미지를 표시하는 또 다른 방법은 작동 UI 를 사용하는 것입니다 .

작동 UI 에서 지원되는 작업 :

- 디스플레이 : 이미지 디스플레이 모드를 시작합니다 .
- 섬네일 : 섬네일 디스플레이 모드를 시작합니다 .
- 슬라이드쇼 : 슬라이드쇼 모드를 시작합니다 .
- 실제 크기 : 이미지의 실제 크기를 표시합니다 .
- 가장 잘 맞게 : 이미지를 화면에 가장 잘 맞게 표시합니다 .
- EXIF 디스플레이 끄기 / 켜기 : EXIF 정보 디스플레이를 활성화 / 비활성화합니다 .
- +90 도 : 90 도를 회전합니다 .
- -90 도 : -90 도를 회전합니다 .



4. 이미지 슬라이드쇼 모드 :

다음 작업은 슬라이드쇼 모드 작동 UI 에서 지원됩니다 .

- 정지 : 슬라이드쇼 모드를 정지합니다 .
- 다음 : 다음 이미지를 표시합니다 .
- 이전 : 이전 이미지를 표시합니다 .
- 지연 3/4/5 : 슬라이드쇼 지연 ( 단위 : 초 ) .
- 슬라이드 효과 : 다음 모드가 지원됩니다 .
  - 오른쪽으로 슬라이드
  - 블록
  - 오른쪽 아래로
  - XLines
  - 위로 슬라이드
  - Y 라인
  - 반복 켜기 / 끄기 : 슬라이드쇼 반복 모드를 활성화 / 비활성화합니다 .



메모리 한계 때문에 이미지를 표시할 수 없거나 이미지 포맷을 지원할 수 없는 경우, 특정 이미지가 화면의 중앙에 표시됩니다.

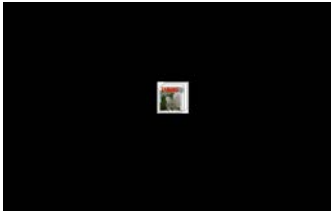

### 4.12 램프 설치

프로젝터는 램프 수명을 자동으로 감지합니다. 램프 수명이 다해가면 경고 메시지가 나타납니다. “이 메시지를 보면 가능한 빨리 램프를 교체하십시오.” 램프를 교체하기 전에 적어도 30 분 동안 램프를 냉각시키십시오.

#### 설치 단계 :

1. **램프 끄기** : 프로젝터를 끄고 전원 코드를 분리하십시오.

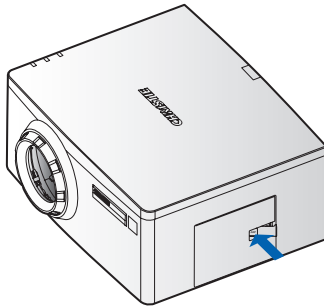

2. **램프가 냉각될 때까지 기다리기** : 최소 30 분 동안 프로젝터가 냉각되기를 기다립니다.

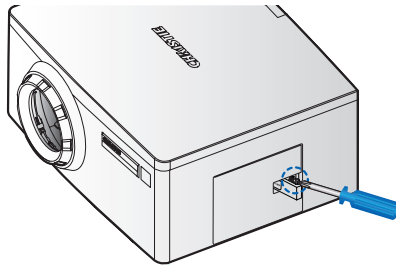

3. **램프 도어 열기** : 도어 패치를 밀어 잠금을 엽니다. 램프 도어를 고정하는 고정 나사를 풀니다. 램프 도어를 엽니다.

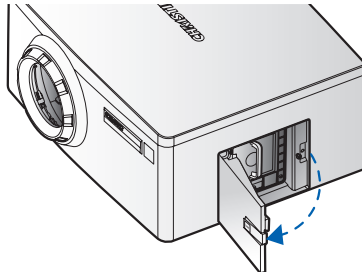

- 이전 램프 제거 : 램프를 고정하는 고정 나사 3 개를 풀니다 .  
램프 모듈을 천천히 조심스럽게 분리합니다 .

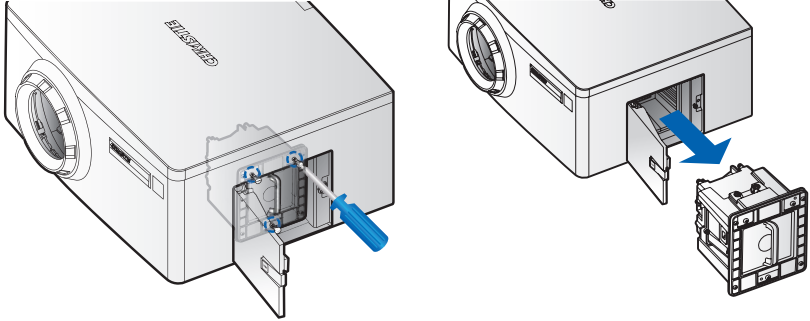

- 새 램프 설치 :** 새 램프로 교체하고 나사 3 개를 조입니다 . 램프가 올바르게 고정되었는지 확인합니다 .
- 램프 도어 닫기 :** 고정 나사를 고정합니다 .  
램프 도어를 도로 닫습니다 .
- 램프 시간 리셋 :** 램프 모듈을 교체한 후 프로젝터를 켜고 “램프 시간 리셋”을 수행합니다 .
- “램프 시간 리셋”을 누르면 화면에 자동 밝기 보정을 진행할 것인지 묻는 팝업 확인란이 표시 됩니다 .**  
램프를 교체한 후 일정 명도 제어의 정확성을 얻기 위해 자동 밝기 보정을 수행할 것을 적극 권장합니다 .

## 5. 문제 해결

이 절에서 제공된 정보를 사용하여도 문제를 해결할 수 없는 경우 가까운 대리점 또는 서비스 센터에 문의하십시오 .

문제	해결책
<ul style="list-style-type: none"> <li>• 화면에 이미지가 나타나지 않습니다 .</li> </ul>	<ul style="list-style-type: none"> <li>- 모든 케이블과 전원 연결이 올바르게 확실하게 연결되어 있는지 확인하십시오 . “설치” 참조 .</li> <li>- 램프가 확실하게 설치되어 있는지 확인하십시오 .</li> <li>- 렌즈 뚜껑을 제거하고 프로젝터의 스위치를 켜는지 확인하십시오 .</li> </ul>
<ul style="list-style-type: none"> <li>• 일부만 표시되거나 스크롤 되거나 잘못 표시되는 이미지</li> </ul>	<ul style="list-style-type: none"> <li>- 제어판 또는 리모컨의 “AUTO” 을 누르십시오 .</li> <li>- Windows 95, 98, 2000, XP, Windows 7 용 PC 를 사용하는 경우 :             <ol style="list-style-type: none"> <li>1. “내 컴퓨터” &gt; “제어판”을 클릭한 후 “디스플레이”를 두 번 클릭합니다 .</li> <li>2. “설정” 탭을 선택합니다 .</li> <li>3. 디스플레이 해상도 설정이 WUXGA (1920x1200) 이 하인지 확인합니다 .</li> <li>4. “고급 등록 정보” 버튼을 클릭합니다 . 프로젝터가 여전히 전체 이미지를 투사하지 않으면 다음과 같이 모니터 디스플레이를 변경합니다 .                 <ol style="list-style-type: none"> <li>4.1 해상도 설정이 WUXGA (1920x1200) 이 하인지 확인합니다 .</li> <li>4.2 “모니터” 탭에서 “변경” 버튼을 선택합니다 .</li> <li>4.3 “모든 장치 표시”를 클릭합니다 . 그런 다음 SP 박스에서 “표준 모니터 종류”를 선택하고 , “모델” 박스에서 필요한 해상도 모드를 선택합니다 .</li> <li>4.4 모니터 디스플레이의 해상도 설정이 WUXGA (1920 × 1200) 이 하인지 확인합니다 .</li> </ol> </li> </ol> </li> </ul>



문제	해결책																				
<ul style="list-style-type: none"> <li>일부만 표시되거나 스크롤 되거나 잘못 표시되는 이미지</li> </ul>	<ul style="list-style-type: none"> <li>노트북을 사용하는 경우 :                             <ol style="list-style-type: none"> <li>컴퓨터의 해상도를 조정합니다.</li> <li>노트북 제조업체가 노트북에서 프로젝터로 신호를 보낼 수 있도록 아래 나열된 키를 누르십시오. 예 : [Fn]+[F4]</li> </ol> <table border="1" style="margin: 10px auto; width: 80%; border-collapse: collapse;"> <thead> <tr> <th style="background-color: #4a7ebb; color: white;">노트북 상표</th> <th style="background-color: #4a7ebb; color: white;">기능 키</th> </tr> </thead> <tbody> <tr> <td>Acer</td> <td>[Fn]+[F5]</td> </tr> <tr> <td>Asus</td> <td>[Fn]+[F8]</td> </tr> <tr> <td>Dell</td> <td>[Fn]+[F8]</td> </tr> <tr> <td>Gateway</td> <td>[Fn]+[F4]</td> </tr> <tr> <td>IBM/Lenovo</td> <td>[Fn]+[F7]</td> </tr> <tr> <td>HP/Compaq</td> <td>[Fn]+[F4]</td> </tr> <tr> <td>NEC</td> <td>[Fn]+[F3]</td> </tr> <tr> <td>Toshiba</td> <td>[Fn]+[F5]</td> </tr> <tr> <td>Mac Apple</td> <td>시스템 기본 설정 ⇨ 디스플레이 ⇨ 정렬 ⇨ 미리 디스플레이</td> </tr> </tbody> </table> </li> <li>해상도 변경에 어려움이 있거나 모니터가 정지되면 프로젝터를 포함하여 모든 장비를 다시 시작하십시오.</li> </ul>	노트북 상표	기능 키	Acer	[Fn]+[F5]	Asus	[Fn]+[F8]	Dell	[Fn]+[F8]	Gateway	[Fn]+[F4]	IBM/Lenovo	[Fn]+[F7]	HP/Compaq	[Fn]+[F4]	NEC	[Fn]+[F3]	Toshiba	[Fn]+[F5]	Mac Apple	시스템 기본 설정 ⇨ 디스플레이 ⇨ 정렬 ⇨ 미리 디스플레이
노트북 상표	기능 키																				
Acer	[Fn]+[F5]																				
Asus	[Fn]+[F8]																				
Dell	[Fn]+[F8]																				
Gateway	[Fn]+[F4]																				
IBM/Lenovo	[Fn]+[F7]																				
HP/Compaq	[Fn]+[F4]																				
NEC	[Fn]+[F3]																				
Toshiba	[Fn]+[F5]																				
Mac Apple	시스템 기본 설정 ⇨ 디스플레이 ⇨ 정렬 ⇨ 미리 디스플레이																				
<ul style="list-style-type: none"> <li>노트북이나 파워북 컴퓨터의 화면이 프레젠테이션을 표시하지 않습니다.</li> </ul>	<ul style="list-style-type: none"> <li>일부 노트북 PC 는 보조 디스플레이 장치가 사용되면 자체 화면을 비활성화할 수도 있습니다. 각 노트북은 다른 방법으로 재활성화합니다. 자세한 사항은 컴퓨터의 설명서를 참조하십시오.</li> </ul>																				
<ul style="list-style-type: none"> <li>이미지가 불안정하거나 깜빡입니다.</li> </ul>	<ul style="list-style-type: none"> <li>“픽셀 트랙” 또는 “픽셀 위상” 을 사용하여 교정하십시오.</li> <li>컴퓨터의 모니터 색 설정을 변경하십시오.</li> </ul>																				
<ul style="list-style-type: none"> <li>이미지에 수직으로 깜빡이는 선이 나타납니다.</li> </ul>	<ul style="list-style-type: none"> <li>“자동 이미지”를 사용하여 조정하십시오.</li> <li>그래픽 카드의 디스플레이 모드를 확인하고 프로젝터와 호환 가능하게 다시 구성하십시오.</li> </ul>																				

문제	해결책
<ul style="list-style-type: none"> <li>• 이미지가 초점이 안 맞습니다.</li> </ul>	<ul style="list-style-type: none"> <li>- 2 개의 렌즈 뚜껑 ( 앞쪽과 뒤쪽 ) 을 제거했는지 확인하십시오 .</li> <li>- 맞도록 렌즈 초점을 조정하십시오 .</li> <li>- 투사 화면이 요구되는 거리 사이에 있는지 확인하십시오 .</li> </ul>
<ul style="list-style-type: none"> <li>• 16:9 DVD 타이틀을 표시할 때 이미지가 늘어납니다.</li> </ul>	<ul style="list-style-type: none"> <li>- 애너모픽 DVD 나 16:9 DVD 를 재생하면 프로젝터는 프로젝터 표시 모드가 OSD 에서 16:9 로 설정되어 있을 때 최상의 이미지를 표시합니다 .</li> <li>- 4:3 형식의 DVD 타이틀을 재생할 때는 프로젝터 OSD 에서 형식을 4:3 으로 변경하십시오 .</li> <li>- 이미지를 이미 확대한 경우 , DVD 플레이어에서 디스플레이 형식을 16:9 ( 와이드 ) 가로 세로 비율로 설정하여 가로 세로 비율을 조정할 수도 있습니다 .</li> </ul>
<ul style="list-style-type: none"> <li>• 이미지가 너무 작거나 큼니다.</li> </ul>	<ul style="list-style-type: none"> <li>- 맞도록 렌즈 줌을 조정하십시오 .</li> <li>- 화면에 적절하게 차지 않으면 , 올바른 렌즈를 사용하는지 확인하거나 프로젝터 위치를 변경하십시오 .</li> </ul>
<ul style="list-style-type: none"> <li>• 램프가 다 타거나 터지는 소리가 납니다.</li> </ul>	<ul style="list-style-type: none"> <li>- 램프가 뜨거우면 프로젝터의 전원 사이클링을 시도하십시오 . 램프에 불이 들어오지 않거나 평 하는 소리가 들리면 램프 모듈을 교체할 때까지 프로젝터가 켜지지 않습니다 .</li> </ul>

## 6. 규격

### 6.1 입력

신호 유형	해상도	프레임 속도 (Hz)	HDMI	VGA	디스플레이 포트	DVI	컴포넌트	S-비디오	CVBS
PC	640x480	59	•	•		•			
	640x480	60	•	•	•	•			
	640x480	72	•	•		•			
	640x480	75	•	•	•	•			
	640x480	85	•	•	•	•			
	768x480	60	•	•		•			
	800x600	50	•	•	•	•			
	800x600	60	•	•	•	•			
	800x600	72	•	•		•			
	800x600	75	•	•	•	•			
	800x600	85	•	•	•	•			
	1024x768	60	•	•	•	•			
	1024x768	75	•	•	•	•			
	1024x768	85	•	•	•	•			
	1280x720	50	•	•	•	•			
	1280x720	60	•	•	•	•			
	1280x720	75	•	•	•	•			
	1280x720	85	•	•	•	•			
	1280x768	60	•	•		•			
	1280x768	75	•	•		•			
	1280x768	85	•	•		•			
1280x800	50	•	•	•	•				
1280x800	60	•	•	•	•				
1280x800	75	•	•		•				

참고 :

❖ "RB"는 "감소된 블랭킹"을 의미합니다.

신호 유형	해상도	프레임 속도 (Hz)	HDMI	VGA	디스플레이 포트	DVI	컴포넌트	S-비디오	CVBS
PC	1280x800	85	•	•		•			
	1280x960	50	•	•		•			
	1280x960	60	•	•		•			
	1280x960	75	•	•		•			
	1280x960	85	•	•		•			
	1280x1024	50	•	•	•	•			
	1280x1024	60	•	•	•	•			
	1280x1024	75	•	•	•	•			
	1280x1024	85	•	•	•	•			
	1360x768	50	•	•		•			
	1360x768	60	•	•		•			
	1360x768	75	•	•		•			
	1360x768	85	•	•		•			
	1366x768	60	•	•	•	•			
	1400x900	50	•	•	•	•			
	1400x1050	50	•	•	•	•			
	1400x1050	60	•	•	•	•			
	1400x1050	75	•	•	•	•			
	1440x900	60	•	•	•	•			
	1440x900	75	•	•		•			
	1600x1200	50	•	•		•			
	1600x1200	60	•	•	•	•			
	1920x1080	50	•	•	•	•			
	1920x1080	60	•	•		•			
	1920x1200RB	60	•	•	•	•			
1920x1200RB	50	•	•	•	•				
NTSC	NTSC (M, 4.43)	60						•	•

신호 유형	해상도	프레임 속도 (Hz)	HDMI	VGA	디스플레이 포트	DVI	컴포넌트	S-비디오	CVBS
PAL	PAL (B,G,H,I)	50						•	•
	PAL (N)	50						•	•
	PAL (M)	60						•	•
SECAM	SECAM (M)	50						•	•
	480i	60	•	•			•		
	576i	50	•	•			•		
EDTV	480p	60	•	•			•		
	576p	50	•	•			•		
HDTV	1080i	25	•	•			•		
	1080i	29	•	•			•		
	1080i	30	•	•			•		
	720p	50	•	•			•		
	720p	59	•	•			•		
	720p	60	•	•			•		
	1080s	23	•	•			•		
	1080s	24	•	•			•		
	1080p	23	•	•			•		
	1080p	24	•	•			•		
	1080p	25	•	•			•		
	1080p	29	•	•			•		
	1080p	30	•	•			•		
	1080p	50	•	•			•		
	1080p	59	•	•			•		
	1080p	60	•	•			•		

## 6.2 PIP/PBP 적합성

기본 PIP/PBP	HDMI	DVI-D	VGA	컴포넌트	S-비디오	CVBS	RJ45	USB 타 입 B (미니)	USB 타 입 A	디스플레이 포트
HDMI	-	●	-	-	-	●	●	●	●	●
DVI-D	●	-	●	●	●	●	-	-	-	-
VGA	-	●	-	-	-	-	●	●	●	●
컴포넌트	-	●	-	-	-	-	●	●	●	●
S-비디오	-	●	-	-	-	-	●	●	●	●
CVBS	-	●	-	-	-	-	●	●	●	●
RJ45	●	-	●	●	●	●	-	-	-	-
USB 타입 B (미니)	●	-	●	●	●	●	-	-	-	-
USB 타입 A	●	-	●	●	●	●	-	-	-	-
디스플레이 포트	●	-	●	●	●	●	-	-	-	-

- : PIP/PBP 결합이 활성화됩니다.
- : PIP/PBP 결합이 비활성화됩니다.

6.3 키 기능

- WXGA 0.65" 1280 x 800 또는 HD 0.65" 1920 x 1080 의 해상도 또는 WUXGA 0.67" 1920 x 1200 의 해상도
- 투사 렌즈 적합성 :
  - 수평 오프셋 범위 : +/-20%
  - 수직 오프셋 범위 : +/-100% (WUXGA/WXGA) 및 +/-120% (HD)
- 참고 :
  - ❖ 측정치는 산업 표준에 근거하여 이미지 크기를 반으로 줄이기 위해 오프셋을 위/아래로 이동하는 픽셀 수의 비율로 계산한 것입니다.
- 동적 구경 활성화 ( 전체 회색 화면부터 전체 어두운 화면까지 명암비) : 5000:1 (공칭)
- 가장자리 혼합 및 형상 수정을 위한 듀얼 프로세싱 워프 모듈 . ( 옵션 )
- 무선 동글을 사용하는 무선 데스크톱 디스플레이 ( 옵션 )
- SNMP 트랩 및 이메일 알림
- 465W 의 단일 수은 램프 조명 (DWH600-G/DHD600-G/DWU600-G)
- 모듈식으로 설계된 10 비트 이미지 프로세서 전자 장치
- 모든 비디오 형식은 가로 세로 비율을 유지하면서 전체 화면까지 수평 또는 수직으로 크기를 다시 조정할 수 있습니다 .
- 다음 중 하나를 사용하여 프로젝터를 작동할 수 있습니다 :
  - 내장 키패드 , 적외선 (IR) 리모콘 , 유선 리모콘 , 특수 통신 ( 이더넷 또는 RS232) 을 이용한 PC/ 장치
  - 이더넷을 통한 웹 페이지 또는 무선 USB 동글을 통한 PC/ 장치 . ( 옵션 )
- 무게 :
  - 제품 최대 무게 ( 렌즈 분리한 상태 ) : 15kg(33lb.)
- 내장형 키보드

### 6.4 구성 부품 목록

본 프로젝트는 아래의 모든 품목이 달려옵니다. 패키지 내용물이 모두 있는지 확인하십시오. 빠진 것이 있으면 즉시 판매점에 연락하십시오.

- IR 리모컨 003-004468-01
- 전원 코드 4 개
  - 영국 / 한국 / 러시아
  - 북미
  - 유럽
  - 일본
- DVI-HDMI 동글
- 사용 설명서 (CD)

**참고:**

❖ 국가마다 용용의 차이가 있기 때문에 일부 지역에서는 부속품이 다를 수 있습니다.

### 6.5 옵션 부속품

- 케이블 커버 (140-103105-01)
- 표준 렌즈 (A05) (140-100102-01)
- 옵션 렌즈 (A01) (140-101103-01)
- 옵션 렌즈 (A03) (140-102104-01)
- 1DWUSB-BGN/ 무선 동글 ( 옵션 부속품 ) (133-113106-01)
- 듀얼 프로세서 워프 모듈 ( 옵션 부속품 ) (133-111104-01)



**6.6 규 정**

- 안전
  - CSA C22.2 No. 60950-1
  - UL 60950-1
  - IEC 60950-1
  - EN 60950-1
- 전자기파 적합성
  - 방출
    - FCC CFR47, 파트 15, 서브파트 B/ANSI C63.4, 클래스 A -- 비의도적 방사체
    - CISPR 22/EN55022 클래스 A - 정보 기술 장비
    - ICES/NMB003 (A) - 정보 기술 장비
  - 면역성
    - CISPR 24/EN55024 EMC 요구 사항 - 정보 기술 장비
- 환경
- 본 제품은 다음을 준수합니다.
  - 전기전자제품의 유해물질 사용 제한 (RoHS) 에 관한 EU 지침 (2011/65/EU) 및 적용 가능한 공식 개정안 .
  - 신화학물질관리제도 (REACH) 에 관한 EU 규정 (EC) No. 1907/2006 및 적용 가능한 공식 개정안 .
  - 폐기전기전자제품 (WEEE) 에 관한 EU 지침 (2012/19/EU) 및 적용 가능한 공식 개정안 .
  - 전자 정보 제품에 의해 발생하는 공해 관리에 관한 중국 정보산업부 명령 No.39 (02/2006), 유해물질 농도 한계 (SJ/T11363-2006) 및 적용 가능한 마킹 요구 사항 (SJ/T11364-2006).
- 마킹
  - 본 제품은 모든 관련 캐나다, 미국 및 유럽 지침, 표준, 안전, 건강과 환경 문제를 준수합니다. 국제 포장 재활용 마크 요구 사항:
    - ▶ 폐기전기전자제품 (WEEE) 에 관한 EU 지침 (2012/19/EU)
    - ▶ 포장 및 포장 폐기물에 관한 EU 지침 (94/62/EC)
    - ▶ 중국 포장 재활용 마크 표준 (GB18455-2001)

## 6.7 미국 연방통신위원회 (FCC) 경고

### ▲ 경고

- FCC 방출 제한 사항을 준수하고 인접 지역에서의 라디오 또는 TV 수신에 장애를 일으키지 않도록 케이블 보호 전원 코드의 사용을 요청합니다. 제공하는 전원 코드만 사용해야 합니다.
- I/O 장치를 이 장비에 연결에는 차폐형 신호 케이블만 사용하십시오.

6.8 OSD 트리

레벨 1	레벨 2	"레벨 3 (또는 목록)"	"레벨 4 (또는 목록)"	"레벨 5 (또는 목록)"	"레벨 6 (또는 목록)"	기본	
크기 및 위치	크기 사전설정	자동				자동	
		원래					
		4:3					
		편지함					
		전체 크기					
		전체 너비					
		전체 높이					
	Custom						
	오버스캔	끄기					소스 설정별
		줌					
		자르기					
	픽셀 트랙	0 - 100					50
	픽셀 위상	0 - 100					50
	수평 위치	0 - 100					50
	수직 위치	0 - 100					50
	디지털 수평 줌	50%-400%					100
	디지털 수직 줌	50%-400%					100
	디지털 수평 이동	0 - 100					50
	디지털 수직 이동						50
		끄기					Off
	도형 보정	기본	수평 키스톤	0 - 100 (GEO 모델의 경우 0-20)			50 (GEO 모델의 경우 10)
			키스톤	0 - 100 (GEO 모델의 경우 0-20)			50 (GEO 모델의 경우 10)
			수평 오목현상	0 - 100			50
			수직 실배 현상	0 - 100			50
			핀 쿠션/매일	0-20			10
		4코너 보정	기본	왼쪽 상단 수평 조정.		0-140	0
				왼쪽 상단 수직 조정.		0-80	0
				오른쪽 상단 수평 조정.		0-140	0
오른쪽 상단 수직 조정.					0-80	0	
왼쪽 하단 수평 조정.					0-140	0	
왼쪽 하단 수직 조정.					0-80	0	
오른쪽 하단 수평 조정.					0-140	0	
오른쪽 하단 수직 조정.					0-80	0	
곡선 보정		곡선 보정	상단 호		0-300	150	
			하단 호		0-300	150	
			왼쪽 호		0-300	150	
			오른쪽 호		0-300	150	
	4코너 보정	기본	왼쪽 상단 수평 조정.		0-140	0	
			왼쪽 상단 수직 조정.		0-80	0	
			오른쪽 상단 수평 조정.		0-140	0	
			오른쪽 상단 수직 조정.		0-80	0	
			왼쪽 하단 수평 조정.		0-140	0	

레벨 1	레벨 2	"레벨 3 (또는 목록)"	"레벨 4 (또는 목록)"	"레벨 5 (또는 목록)"	"레벨 6 (또는 목록)"	기본			
크기 및 위치	도형 보정	곡선 보정	4코너 보정	왼쪽 하단 수직 조정.	0-80	0			
				오른쪽 하단 수평 조정.	0-140	0			
				오른쪽 하단 수직 조정.	0-80	0			
		회전	4코너 보정	회전 보정	회전 보정	0-16	8		
					왼쪽 상단 수평 조정.	0-140	0		
					왼쪽 상단 수직 조정.	0-80	0		
					오른쪽 상단 수평 조정.	0-140	0		
					오른쪽 상단 수직 조정.	0-80	0		
					왼쪽 하단 수평 조정.	0-140	0		
					왼쪽 하단 수직 조정.	0-80	0		
					오른쪽 하단 수평 조정.	0-140	0		
		오른쪽 하단 수직 조정.	0-80	0					
		자동 이미지	명령						
이미지 설정	밝기	0 - 100				50			
	명암비	0 - 100				소스 설정별 자동			
	색공간	RGB	RGB				RGB		
			RGB 비디오						
		YUV	REC709				REC709		
			REC601						
	자세히	최대					소스 설정별		
		높음							
		일반							
		낮음							
		최소							
	비디오 옵션	필터	0 - 100				50		
		색	0 - 100				50		
		노이즈 감소	0 - 100				0		
		외부색 보정	0 - 100				0		
		비디오 블랙 레벨	비디오 블랙 레벨						
			영화 탐지	끄기/켜기				끄기	
			달린 캡션	끄기					끄기
				cc1					
		입력 레벨	R 게인	0 - 100				50	
			G 게인	0 - 100				50	
	B 게인		0 - 100				50		
	R 오프셋		0 - 100				50		
G 오프셋	0 - 100					50			
B 오프셋	0 - 100					50			
동기화 임계값	0 - 100					50			
RGB 획득/오프셋	명령								
그림 설정	프리젠테이션					소스 설정별			
	비디오								
	밝게								

레벨 1	레벨 2	"레벨 3 (또는 목록)"	"레벨 4 (또는 목록)"	"레벨 5 (또는 목록)"	"레벨 6 (또는 목록)"	기본		
이미지 설정	그림 설정	화이트보드				소스 설정별		
		블랙보드						
		배이지 월						
		현실						
		DICOM SIM						
	사용자에게 저장	사용자						
	DynamicBlack™	명령					Off	
	이미지 고정	끄기/켜기					Off	
	고급 이미지 설정	감마	비디오				소스 설정별	
			영화					
			밝게					
			CRT					
			DICOM					
		BrilliantColor™	일반 Look					밝게
			밝게 Look					
		화이트 피크	0 - 100					소스 설정별
		색온도	가장 따뜻한	가장 따뜻한				소스 설정별
				따뜻한				
차가운								
간선 강조	끄기						끄기	
	일반							
	최대							
색상 휠 속도	2x					2X		
	3x							
색상 개선	끄기					CE1		
	CE 1							
	CE 2							
구성	언어	사양 정의				한국어		
	렌즈 설정	초점	명령					
		줌	명령					
		렌즈 이동	명령					
		모든 렌즈 모 터 잠금	허용				허용	
		잠금						
	렌즈 중심 보정	명령						
	천장 장착	끄기/켜기/자동					자동	
	후면 투사	끄기/켜기					끄기	
	메뉴 기본설정	메뉴 수정 위치	0 - 100				0	
			0 - 100				0	
			끄기/켜기				켜기	
			0 - 90				0	
		스플래시 화면 설정	공장 로고					공장 로고
			과란색					
검은색								
	하얀색							
PIN 보호	명령							
PIN 변경	명령							
전원 관리	대기 모드	0.5W 모드				통신 모드		
		통신 모드						
		Without Wireless Mode						
	AC 전원 켜기	끄기/켜기					끄기	
	자동 종료	없음					없음	
5분								
10분								

레벨 1	레벨 2	"레벨 3 (또는 목록)"	"레벨 4 (또는 목록)"	"레벨 5 (또는 목록)"	"레벨 6 (또는 목록)"	기본		
구성	전원 관리	자동 종료	15분			없음		
			20분					
			25분					
			30분					
		슬립 타이머	끄기			끄기		
			2 시간					
	4 시간							
			6 시간					
		높은 고도	끄기/켜기				끄기	
	통신	LAN	DHCP	IP 주소			세트별	
				서브넷 마스크				
				기본 게이트웨이				
				MAC 주소				
				사용				
		WLAN	시작 IP	엔드 IP			세트별	
				서브넷 마스크				
				기본 게이트웨이				
				MAC 주소				
				SSID				
				암호				
		네트워크	프로젝터 이름	네트워크 메시지 지 보기			세트별	
				네트워크 다시 시작...				
				네트워크 공장 초기화...				
		직렬 포트 전송 속도	2400	4800			115200	
				9600				
				14400				
				19200				
				38400				
				57600				
115200								
1200								
직렬 포트 예코	끄기/켜기			끄기				
프로젝터 주소	0 - 9			0				
이미지 블렌딩	이미지 블렌딩	켜기/끄기				끄기		
			표식	켜기/끄기		끄기		
	눈금선	끄기/하양색/빨간색/녹색/파란색					끄기	
			단색	끄기/하양색/빨간색/녹색/파란색			끄기	
	중복지역 설정	상단	0... ½ 출력 높이 (픽셀)				0	
				하단	0... ½ 출력 높이			0
				왼쪽	0... ½ 출력 너비			0
				오른쪽	0... ½ 출력 너비			0
	밝기 조정.	블렌딩 영역 오프셋	0-2000				1000	
				비 블렌딩 영역 오프셋	0-2000			1000
		드롭 오프 곡선	70-300				100	

레벨 1	레벨 2	"레벨 3 (또는 목록)"	"레벨 4 (또는 목록)"	"레벨 5 (또는 목록)"	"레벨 6 (또는 목록)"	기본	
구성	이미지 블렌딩	이미지 감마	1.8/2.0/2.2/2.4/2.6			2.2	
			사용	켜기/끄기		끄기	
	색 일치	측정기 조정	자동 테스트 패턴	켜기/끄기			켜기
				측정 데이터	빨강색의 밝기	100 - 10000	453
			빨강색의 x		0.300 - 0.700	0.633	
			빨강색의 y		0.300 - 0.500	0.356	
			녹색의 밝기		100 - 10000	2137	
			녹색의 x		0.300 - 0.400	0.352	
			녹색의 y		0.400 - 0.700	0.572	
			파랑의 밝기		100-10000	239	
			파랑의 x		0.100 - 0.300	0.140	
			파랑의 y		0.030 - 0.400	0.093	
			흰색의 밝기		100-10000	9219	
			흰색의 x	0.200 - 0.400	0.331		
			흰색의 y	0.200 - 0.400	0.380		
			기본값으로 초기화	예/아니요			
			대상 데이터	빨강색의 계인	0.200 - 1.000	1.000	
				빨강색의 x	0.300 - 0.700	0.643	
				빨강색의 y	0.300 - 0.500	0.344	
				녹색의 계인	0.200 - 1.000	1.000	
				녹색의 x	0.300 - 0.400	0.329	
				녹색의 y	0.400 - 0.700	0.544	
	파랑의 파랑 부분	0.200 - 1.000		1.000			
	파랑의 x	0.100 - 0.300		0.141			
	파랑의 y	0.030 - 0.400		0.094			
	흰색의 계인	0.200 - 1.000		1.000			
	흰색의 x	0.200 - 0.400	0.334				
	흰색의 y	0.200 - 0.400	0.371				
	기본값으로 초기화	예/아니요					
	수동 조정		사용	켜기/끄기		끄기	
			자동 테스트 패턴	켜기/끄기		켜기	
			빨강색의 빨강 부분	0 - 1000	1000		
			빨강색의 녹색 부분	0 - 1000	0		
			빨강색의 파랑 부분	0 - 1000	0		
			녹색의 녹색 부분	0 - 1000	1000		
			녹색의 빨강 부분	0 - 1000	0		
			녹색의 파랑 부분	0 - 1000	0		
			파랑의 파랑 부분	0 - 1000	1000		
			파랑의 빨강 부분	0 - 1000	0		
			파랑의 녹색 부분	0 - 1000	0		
			흰색의 빨강 부분	0 - 1000	1000		
			흰색의 녹색 부분	0 - 1000	1000		
흰색의 파랑 부분			0 - 1000	1000			
기본값으로 초기화	예/아니요						
핫키 설정		빈 화면					
		종횡비					
		화면 고정					
		프로젝터 정보					
		오버스캔					
		단란 캡션					

레벨 1	레벨 2	"레벨 3 (또는 목록)"	"레벨 4 (또는 목록)"	"레벨 5 (또는 목록)"	"레벨 6 (또는 목록)"	기본
구성	서비스	프로젝터 정보	모델 이름			
			시리얼 번호			
			기본 해상도			
			펌웨어			
			구성			
			부트 코드			
			대기 모드			
		렌즈 잠금 설정				
		공장값 리셋...	컬러 휠 색인			
			명령			
		테스트 패턴	끄기			
			눈금선			
			하얀색			
			검은색			
			체크보드			
			색상 바			
			빨간색			
			녹색			
			파란색			
			노란색			
마젠타색						
시안색						
조준기						
컬러 휠 색인(2x)	TBD					
컬러 휠 색인(3x)	TBD					
오류 로그	로그 표시					
	로그 삭제					
모드 조정						
램프	램프 전원	일정한 파워/ 일정한 밝기/절전 모드				일정한 파워
	일정한 파워	360 - 465				465
	일정한 밝기	0 - 10				7
	램프 정보	램프 시간				
		전체 램프 총 시간				
		램프 재설정				
	램프 수명 설정	xxxxx				1500시간
	램프 시간 리셋...	명령				
광센서.	광센서 보정	명령				
	보정되었습니까? (디스플레이 예/아니오)					
상태	모델 이름					
	시리얼 번호					
	기본 해상도					
	펌웨어				Vxx, Ayy, Bzz	
	메인 입력					
	메인 시그널 형식					
	메인 픽셀 클럭					
메인 동기화 유형						



레벨 1	레벨 2	"레벨 3 (또는 목록)"	"레벨 4 (또는 목록)"	"레벨 5 (또는 목록)"	"레벨 6 (또는 목록)"	기본	
상태	메인 수평 리프레시						
	메인 수직 리프레시						
	PIP/PBP 입력						
	PIP/PBP 신호 형식						
	PIP/PBP 픽셀 클럭						
	PIP/PBP 동기화 유형						
	PIP/PBP						
	PIP/PBP						
	램프 전력 설정						
	램프 시간						
	대기 모드						
	렌즈 잠금 설정						
	IP 주소						
	DHCP						
시스템 온도							
입력 스위치 및 PIP	메인 입력	사양 정의					
	PIP/PBP 입력	사양 정의					
	PIP/PBP 사용	끄기 켜기				끄기	
	스왑						
	크기	(작게/중간/크게)					
	레이아웃	(PBP, 주 왼쪽 / PBP, 주 상단 / PBP, 주 오른쪽 /PBP, 주 하단 / PIP-하단 오른쪽 /PIP-하단 왼쪽 / PIP-상단 왼쪽 / PIP-상단 오른쪽)					
	타이밍 감지	일반 강제 와이드				강제 와이드	
	소스 정보	현재 소스					
		단일 형식					
		종횡비					
		해상도					
		수직 재생					
		수평 재생					
		픽셀 클럭					
		동기화 유형					
	소스 핫키 사용	색공간					
		PIP / PBP	(PIP/PBP가 작동 중인 경우)				
		<PIP/PBP 소스 라인>	(PIP/PBP가 작동 중인 경우)				
	소스 핫키	켜기					켜기
		끄기					
VGA						키 번호 1	
HDMI						키 번호 2	
	DVI-D					키 번호 3	
	Display Port					키 번호 4	

레벨 1	레벨 2	"레벨 3 (또는 목록)"	"레벨 4 (또는 목록)"	"레벨 5 (또는 목록)"	"레벨 6 (또는 목록)"	기본
입력 스위치 및 PIP	소스 핫키	컴포넌트				키 번호 5
		S-비디오				키 번호 6
		컴포지트				키 번호 7
		Christie Presenter				키 번호 8
		카드 리더				키 번호 9
	입력 키	Mini USB				키 번호 0
		소스 변경				자동 소스
		모든 소스 목록				
	신호 스위치가 비어 있음	자동 소스				
		끄기				
언어	사양 정의	켜기				한국어
		끄기				
테스트 패턴	끄기					
	눈금선					
	하얀색					
	검은색					
	체커보드					

6.9 사전설정 모드 표

A30H-6SW(RYGCWB) CW														
설명	고량도 모드		프레젠테이션 모드		비디오 모드		화이트보드 모드		블랙보드 모드		페이지 월 모드		Dicom 모드	
CW	2X	3X	2X	3X	2X	3X	2X	3X	2X	3X	2X	3X	2X	3X
Syt. 모드 수	0	8	6	14	6	14	6	14	6	14	7	15	6	14
과형 수	0	1	0	1	0	1	0	1	0	1	0	1	0	1
색온도(기본)	밝게		따뜻한 색		따뜻한 색		따뜻한 색		따뜻한 색		차가운 색		따뜻한 색	
밝게	0	8	4	12	4	12	4	12	4	12	4	12	4	12
가장 따뜻하게	1	9	5	13	5	13	5	13	5	13	5	13	5	13
따뜻하게	2	10	6	14	6	14	6	14	6	14	6	14	6	14
차갑게	3	11	7	15	7	15	7	15	7	15	7	15	7	15
Gamma	밝게		필름		필름		밝게		CRT		필름		DICOM	
화이트 코킹	100		100		80		100		100		100		100	

모드 번호	SQ	CT 모드	OSD 모드	CT
0	2X-밝게	2X-고유	밝게	밝게
1	2X-밝게	2X-D55	밝게	가장 따뜻하게
2	2X-밝게	2X-D65	밝게	따뜻하게
3	2X-밝게	2X-D85	밝게	차갑게
4	2X-색	2X-고유	프레젠테이션/비디오/화이트보드/블랙보드/페이지 월/Dicom	밝게
5	2X-색	2X-D55		가장 따뜻하게
6	2X-색	2X-D65		따뜻하게
7	2X-색	2X-D85		차갑게
8	3X-밝게	3X-고유		밝게
9	3X-밝게	3X-D55	밝게	가장 따뜻하게
10	3X-밝게	3X-D65	밝게	따뜻하게
11	3X-밝게	3X-D85	밝게	차갑게
12	3X-색	3X-고유	프레젠테이션/비디오/화이트보드/블랙보드/페이지 월/Dicom	밝게
13	3X-색	3X-D55		가장 따뜻하게
14	3X-색	3X-D65		따뜻하게
15	3X-색	3X-D85		차갑게

OSD	감마 인덱스	SQ
CRT	6	선명도
비디오	5	maxbright
필름	0	영화
밝게	4	그래픽
DICOM	13	Dicom

신호	기본 모드	이미지	모드	밝기	명암비	기본 모드	이미지	모드	밝기	명암비
컴포지트	비디오 모드	PAL	프레젠테이션 모드	50	50	비디오 모드	NTSC	프레젠테이션 모드	34	51
			비디오 모드	50	50			비디오 모드	34	51
			고량도 모드	50	50			고량도 모드	34	51
			화이트보드 모드	50	50			화이트보드 모드	34	51
			블랙보드 모드	50	50			블랙보드 모드	34	51
			페이지 월 모드	50	50			페이지 월 모드	34	51
			리얼 모드	50	50			리얼 모드	34	51
DICOM 모드	50	50	DICOM 모드	34	51					
S-비디오	비디오 모드	PAL	프레젠테이션 모드	50	50	비디오 모드	NTSC	프레젠테이션 모드	34	51
			비디오 모드	50	50			비디오 모드	34	51
			고량도 모드	50	50			고량도 모드	34	51
			화이트보드 모드	50	50			화이트보드 모드	34	51
			블랙보드 모드	50	50			블랙보드 모드	34	51
			페이지 월 모드	50	50			페이지 월 모드	34	51
			리얼 모드	50	50			리얼 모드	34	51
DICOM 모드	50	50	DICOM 모드	34	51					
VGA/PC	프레젠테이션 모드	PC 신호	프레젠테이션 모드	49	51	비디오 모드	컬포넌트/비디오 (720P, 576p/i, 1080p/i, 480p/i....)	프레젠테이션 모드	50	51
			비디오 모드	49	51			비디오 모드	50	51
			고량도 모드	49	51			고량도 모드	50	51
			화이트보드 모드	49	51			화이트보드 모드	50	51
			블랙보드 모드	49	51			블랙보드 모드	50	51
			페이지 월 모드	49	51			페이지 월 모드	50	51
			리얼 모드	49	51			리얼 모드	50	51
DICOM 모드	49	51	DICOM 모드	50	51					
HDMI/DVI	프레젠테이션 모드	PC 신호	프레젠테이션 모드	50	50	비디오 모드	HDMI/DVI (SD/HD)	프레젠테이션 모드	36	54
			비디오 모드	50	50			비디오 모드	36	54
			고량도 모드	50	50			고량도 모드	36	54
			화이트보드 모드	50	50			화이트보드 모드	36	54
			블랙보드 모드	50	50			블랙보드 모드	36	54
			페이지 월 모드	50	50			페이지 월 모드	36	54
			리얼 모드	50	50			리얼 모드	36	54
DICOM 모드	50	50	DICOM 모드	36	54					



#### 법인 사무실

미국 - Cypress  
전화: 714-236-8610  
캐나다 - Kitchener  
전화: 519-744-8005

#### 법률 자문 사무소

이탈리아  
전화: +39 (0) 2 9902 1161

#### 전세계 사무실 목록

호주  
전화: +61 (0) 7 3624 4888

브라질  
전화: +55 (11) 2548 4753

중국 (베이징)  
전화: +86 10 6561 0240

중국 (상하이)  
전화: +86 21 6278 7708

동유럽 및 러시아 연방  
전화: +36 (0) 1 47 48 100

프랑스  
전화: +33 (0) 1 41 21 44 04

독일  
전화: +49 2161 664540

인도  
전화: +91 (080) 6708 9999

일본 (도쿄)  
전화: 81 3 3599 7481

한국어 (서울)  
전화: +82 2 702 1601

남아프리카 공화국  
전화: +27 (0)11 510 0094

싱가포르  
전화: +65 6877-8737

스페인  
전화: + 34 91 633 9990

아랍 에미리트 연합국  
전화: +971 4 3206688

영국  
전화: +44 (0) 118 977 8000